

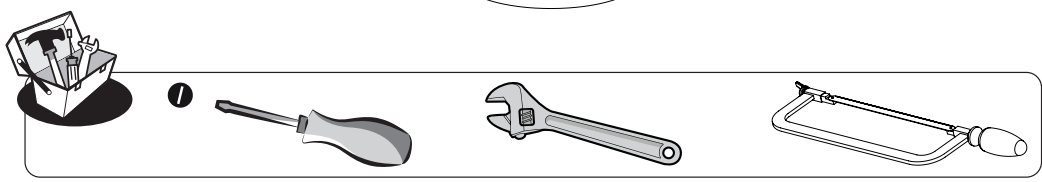

**10**  
YEARS  
GUARANTEE\*

**MSt5**  
10005411  
switch22

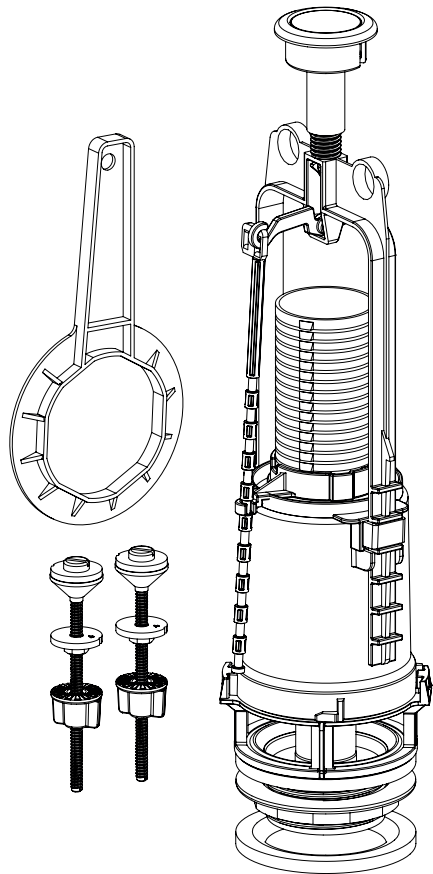

EAN CODE : 3276000702443/3276000702481/3276000702498



**RU** Сливной механизм с  
остановкой слива и  
хромированной кнопкой

Руководство по эксплуатации

**UA** Зливний механізм з  
зупинкою зливу та  
хромованою кнопкою

Інструкція з Експлуатації

**KZ** ҚАПТАЛДЫ ЖАЛҒАҒЫШЫ  
БАР ЖОҒАРЫ ТОЛТЫРМАЛЫ  
КЛАПАН

Пайдаланушы Нұсқаулығы

**EN** PUSH-TO-FLUSH MECHANISM  
WITH INTERRUPTIBLE  
CHROMED BUTTON

Instructions Manual

2019/MSt5-V01

1

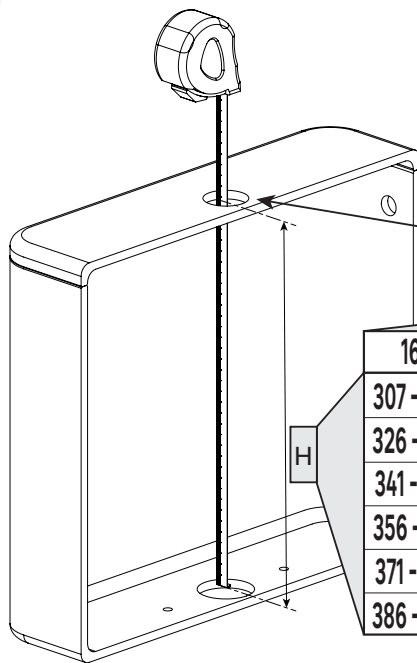

- RU** Проверьте правильность положения стойки регулировки высоты сливного клапана в зависимости от высоты резервуара и диаметра отверстия
- UA** Перевірте правильність положення стійки регулювання висоти зливного клапана в залежності від висоти резервуара і діаметра отвору
- KZ** Резервуар биіктігі мен батырма тесігінің диаметріне сәйкес үзеңгінің дұрыс орналасуын тексеріңіз.
- EN** Check the good position of the stirrup according to the height of the tank and the diameter of the button hole.

16-36 mm	37-42 mm	43-50 mm
307 - 325 mm 1	325 - 343 mm 1	307 - 325 mm 1
326 - 340 mm 2	344 - 358 mm 2	326 - 340 mm 2
341 - 355 mm 3	359 - 373 mm 3	341 - 355 mm 3
356 - 370 mm 4	374 - 388 mm 4	356 - 370 mm 4
371 - 385 mm 5	389 - 403 mm 5	371 - 385 mm 5
386 - 400 mm 6	404 - 418 mm 6	386 - 400 mm 6



2

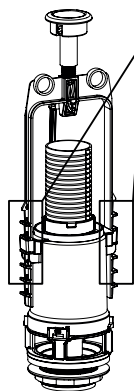
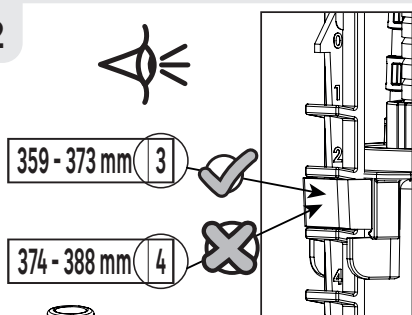

- RU** Если положение стойки неправильное, выполните шаги с 3 по 7, чтобы его изменить.
- UA** Якщо положення стійки неправильне, виконайте кроки з 3 по 7, щоб його змінити.
- KZ** Егер үзеңгінің орналасу дұрыс болмаса, 3-тен 7-ге дейінгі қадамдарды орындаңыз.
- EN** If position of the stirrup is not good, follow steps 3 to 7 to change it.

3

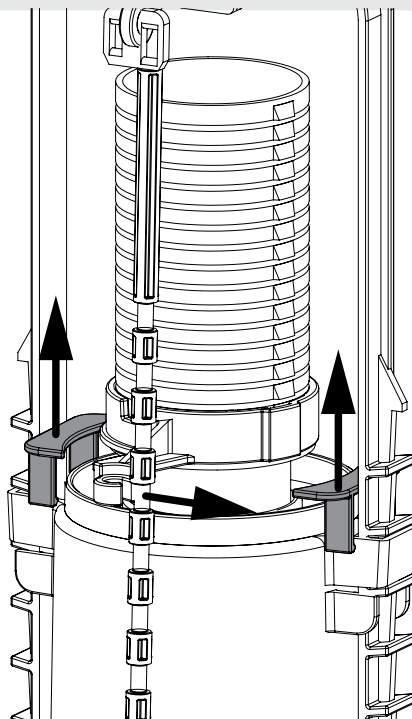

4

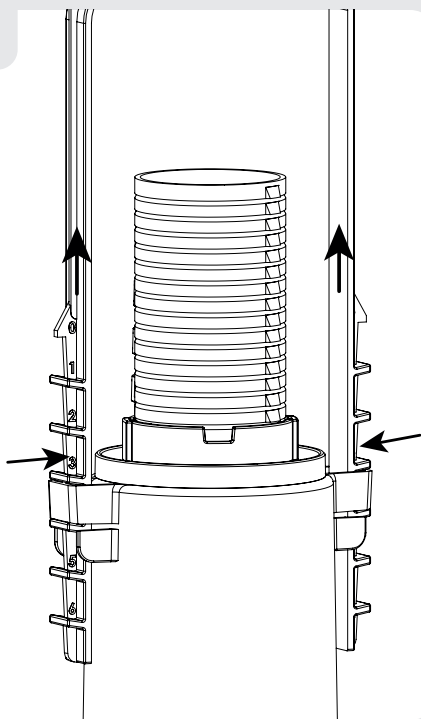

5

- RU** Отрежьте переливной клапан между E и F, если положение стойки равно 1; Отрежьте между B и C, если положение стойки равно 2;
- UA** Відріжте переливний клапан між E і F, якщо положення стійки дорівнює 1; Відріжте між B і C, якщо положення стійки дорівнює 2;
- KZ** Егер үзеңгі 1-позицияда тұрса E және F арасында көтерілуді кесіп тастаңыз; Егер 2-позицияда болса, B және C арасындағыны кесіңіз.
- EN** Cut the overflow between E and F if position of the stirrup is 1; Cut between B and C if position is 2.

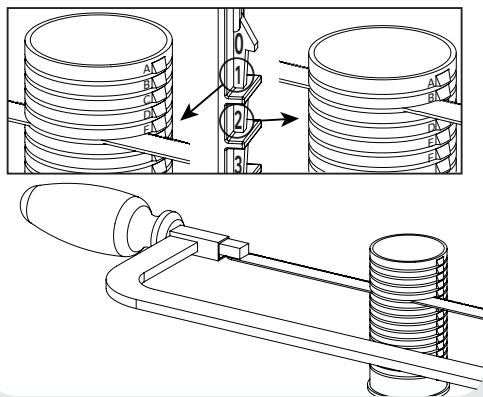

6

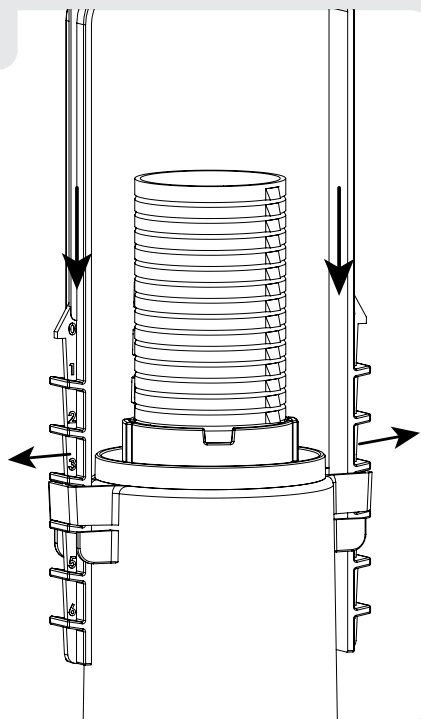

7

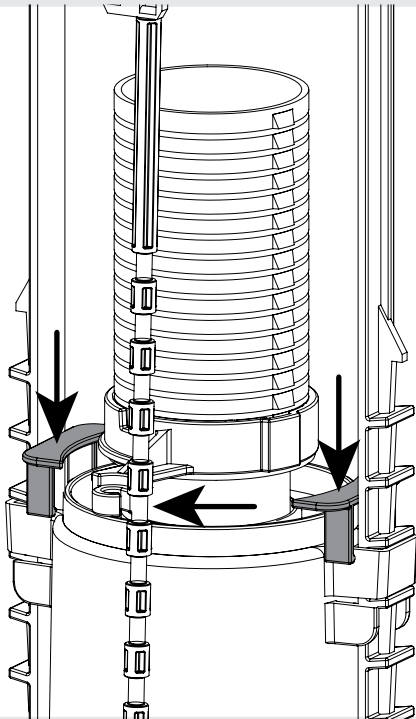

8

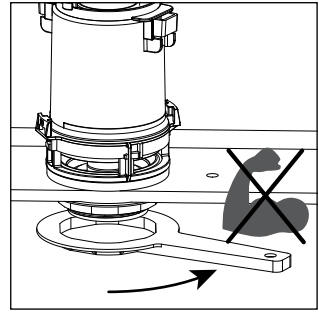
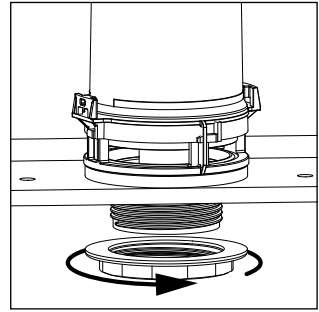
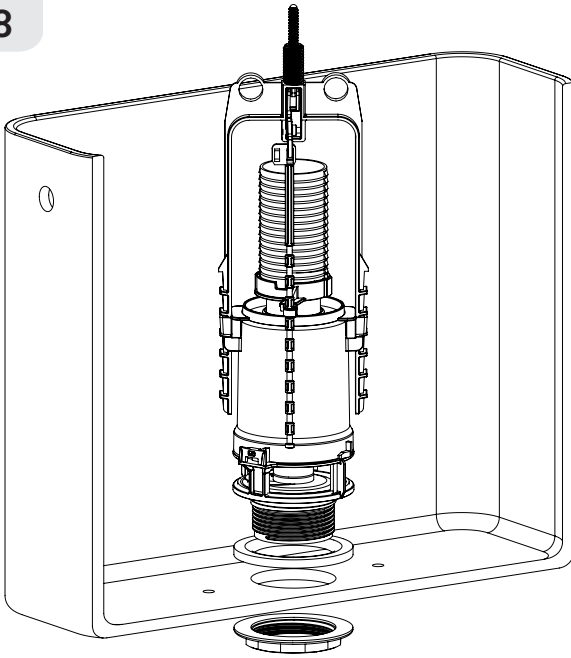

9

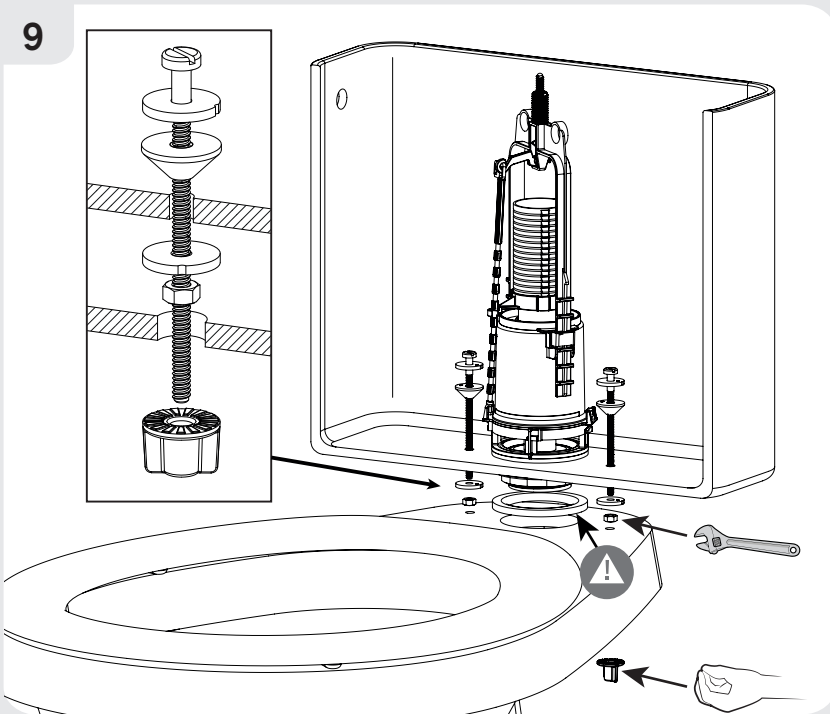

10

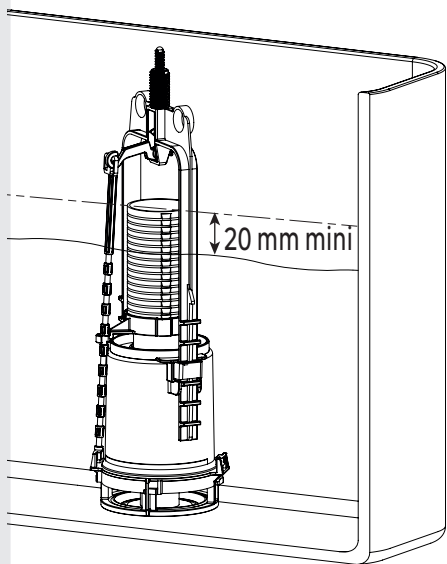

11

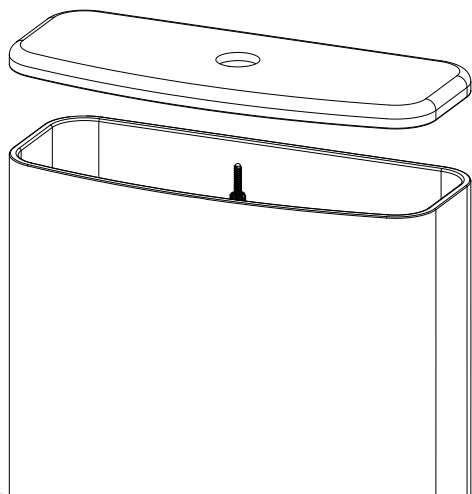

12

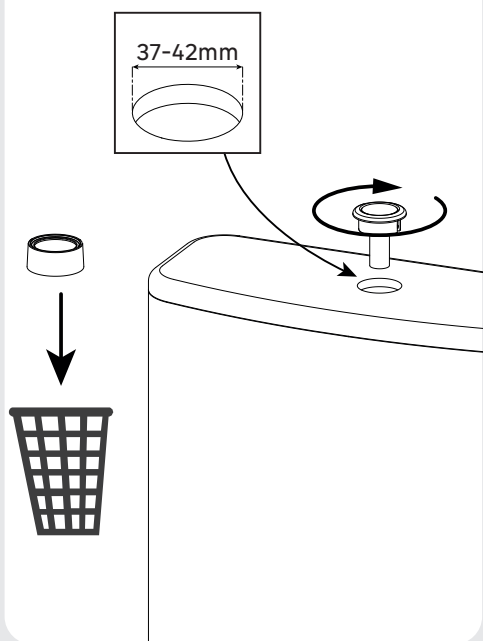

12

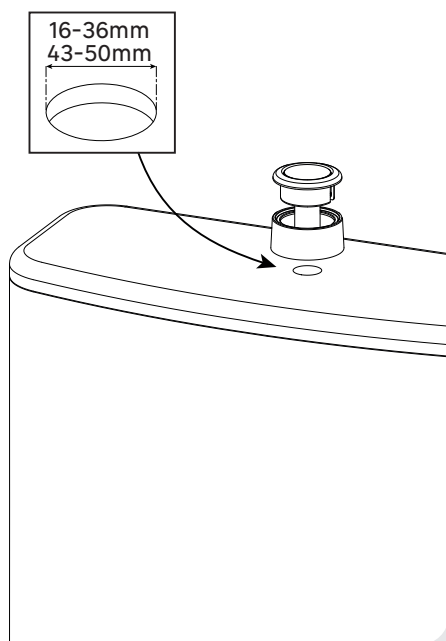

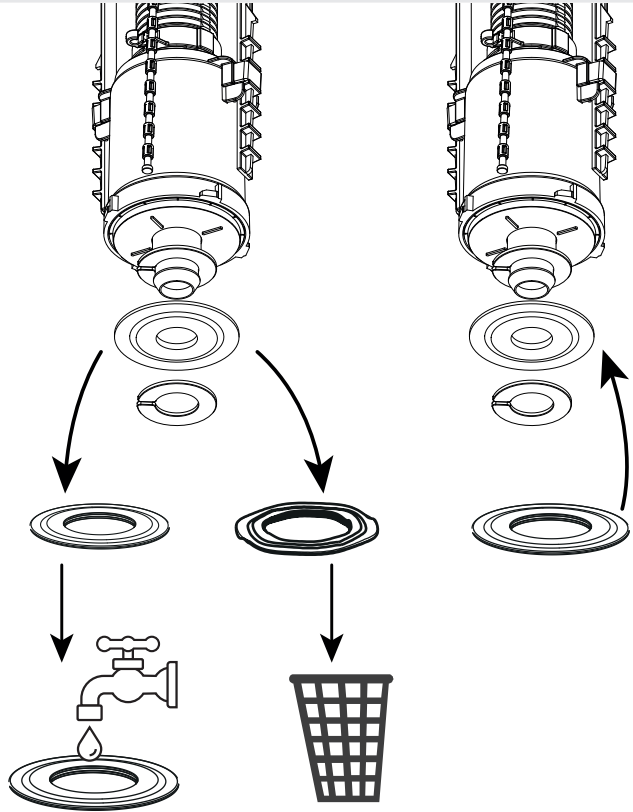
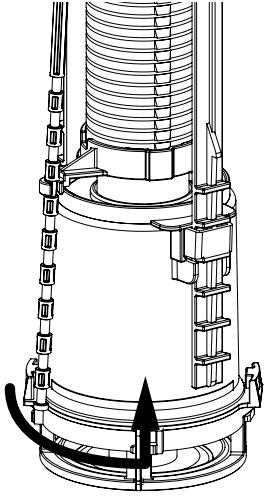





\*Гарантия 10 ЛЕТ. /Гарантія 10 років./10 жылдық кепілдік./Guarantee 10 years.  
Сделано в России / Виготовлено в Росії / Ресейде жасалған / Made in Russia

ADEO Services - 135 Rue Sadi Carnot - CS 00001  
59790 RONCHIN - France



ООО ЛЕРУА МЕРЛЕН ВОСТОК, 141031, Московская  
область, Мытищинский район, г. Мытищи,  
Осташковское шоссе, д.1, РОССИЯ

«Леруа Мерлен Казахстан» ЖШС Қазақстан  
Республикасы, 050000, Алматы қ., Қонаев  
кОшесі, 77, «ParkView» Б0, 6., 07 оф.

ТОВ «Леруа Мерлен Україна»,  
вул. Полярна 17а, м. Київ 04201, Україна

Поставщик/импортер/организация, уполномоченная принимать претензии по  
качеству товара в Республике Беларусь: ООО «Леруа Мерлен Бел», 220020,  
Республика Беларусь, город Минск, проспект Победителей, 100, офис 503