

RUS:

6 ИСПОЛЬЗОВАНИЕ ИЗДЕЛИЯ

6.1 Качели используются в бытовых условиях.

Внешний вид и функциональность качелей в течение срока эксплуатации в значительной степени зависит от соблюдения потребителем условий эксплуатации.

6.2 При уходе за поверхностями качелей должны применяться средства и способы, соответствующие характеру материала покрытия. При чистке не применяйте твердые приспособления.

Мягкая сухая ткань прекрасно подойдет для чистки качелей после загрязнения. Мыть/чистить металлические элементы и тент можно губкой, смоченной в слабом мыльном растворе.

Рекомендуется очищать любую часть изделия как можно скорее после загрязнения.

Не использовать хлорсодержащие, кислотные, абразивные добавки.

6.3 Символы по уходу за съёмными чехлами мягких элементов:

 - Только ручная стирка (максимальная температура 40°C, мягкий режим).

 - Не отбеливать.

 - Не применять барабанную сушку.

 - Сушка на веревке в тени.

 - Глажение при максимальной температуре подошвы утюга 110°C, без пара, гладить с осторожностью.

 - Сухая чистка запрещена.

6.4 Символы по уходу за тентом тканевым:

 - Только ручная стирка (максимальная температура 40°C, мягкий режим).

 - Не отбеливать.

 - Не применять барабанную сушку.

 - Сушка на веревке в тени.

 - Глажение запрещено.

 - Сухая чистка запрещена.

6.5 Рекомендуется снимать с качелей мягкие элементы и тент в случае внешних осадков, а также зимой. В зимний период хранение качелей рекомендуется в сухом, защищенном от попадания осадков, месте.

6.6 ВНИМАНИЕ!

В случае сильного ветра, снимайте тент и мягкие элементы, т.к. возникающая парусность из-за большой площади тента может привести к опрокидыванию качелей с последующей поломкой и загрязнению мягких элементов.

7 ХРАНЕНИЕ, ТРАНСПОРТИРОВАНИЕ

7.1 Качели должны храниться в сухих, чистых, закрытых помещениях с естественной вентиляцией, и должны быть защищены от механических повреждений и действия химически активных веществ.

7.2 Качели транспортируются всеми видами транспорта в соответствии с правилами перевозки грузов.

7.3 После истечения срока службы качелей и при невозможности их дальнейшей эксплуатации, составные части качелей подлежат утилизации.

8 ГАРАНТИИ ИЗГОТОВИТЕЛЯ

8.1 Гарантийный срок эксплуатации каркаса – 18 месяцев со дня продажи конечному потребителю, мягких элементов и тента тканевого – 6 месяцев, при условии соблюдения условий транспортирования, хранения и эксплуатации.

8.2 Срок службы – 3 года.

8.3 Производитель / Адрес: ОАО «Ольса», 212030, г. Могилев, ул. Гришина, д. 96, РБ
Тел.: (0222) 650-740, 650-732, Факс (0222) 650-741

Сайт предприятия www.olsa.by E-mail: Olsa_garden@tut.by

8.4 Поставщик: ООО «Леруа Мерлен Восток», 141031, Московская обл., г. Мытищи, Осташковское шоссе, д. 1, РФ

8.5 Импортёр/Продавец/Лицо уполномоченное принимать претензии по качеству товара: ТОО «Леруа Мерлен Казахстан» Республика Казахстан, 050000, город Алматы, ул. Кунаева, 77, БЦ «ParkView», 6 этаж, офис №07

KAZ:

6 БҰЙЫМДЫ ПАЙДАЛАНУ

6.1 Алматы қаласы жағдайларында пайдаланады.

Алматы қаланың сыртқы түрі мен атқарымдылығы тұтынушының пайдалану шарттарын ұстануына айтарлықтай дәрежеде тәуелденеді.

6.2 Алматы қаланың беткі қабатына күтім жасаған кезде жабын материалдың сапасына сәйкес келетін құралдар мен әдістер қолданылады. Тазартқан кезде қатты аспаптарды қолданбаңыз.

Жұмсақ құрғақ мата алтыбақанды ластанғаннан кейін бірден тазарту үшін керемет сай келеді. Металлды элементтер мен жаппаны сап сабынды ерітіндіде суланған ысқышпен жууңыз/тазартыңыз.

Бұйымның кез келген бөлігін ластанудан кейін барынша ертерек тазарту ұсынылады.

Құрамында хлор бар, қышқылды, абразивтік қоспаларды пайдаланбаңыз.

6.3 Жұмсақ элементтердің алмалы-салмалы тыстарына күтім жасау жөніндегі таңбалар:

 - Қолмен ғана жуыңыз (максималды температурасы 40°C, жұмсақ режим).

 - Ағартпаңыз.

 - Барабанмен кептіруді болдырмаңыз.

 - Көлеңкеде жіпте кептіріңіз.

 - Сығымдаушы беткі қабатың температурасы 110°C дейін болған кезде, бусыз, абайлап үтіктеңіз.

 - Үтіктеуге тыйым салынған.

6.4 Мата жаппасын күтуге арналған таңбалар:

 - Қолмен ғана жуыңыз (максималды температурасы 40°C, жұмсақ режим).

 - Ағартпаңыз.

 - Барабанмен кептіруді болдырмаңыз.

 - Көлеңкеде жіпте кептіріңіз.

 - Үтіктеуге тыйым салынған.

 - Үтіктеуге тыйым салынған.

6.5 Сырттан жауын-шашын тиген кезде, сондай-ақ қыс мезгілінде алтыбақанның жұмсақ элементтерін алып тастаған жөн. Қыс мезгілінде алтыбақанды жауын-шашын түспейтін құрғақ жерде сақтау ұсынылады.

6.6 НАЗАР АУДАРЫҢЫЗ!

Күшті жел тұрған кезде жаппаны және жұмсақ элементтерді шешіп алыңыз, өйткені жаппаның үлкен ауданы себебінен туындайтын желкенділік алтыбақанның сынып қалуына және жұмсақ элементтерінің ластануымен бірге алтыбақанның аударылып түсуіне жеп соғуы мүмкін.

7 САҚТАУ, ТАСЫМАЛДАУ

7.1 Алматы қаласы табиғи желдетілетін құрғақ, таза, жабық орынжайларда сақталуы тиіс және механикалық зақымданулар мен химиялық белсенді заттардың әрекетінен қорғалуы тиіс.

7.2 Алматы қаласы жүктерді тасымалдау ережелеріне сәйкес көліктің барлық түрлерімен тасымалдайды.

7.3 Алматы қаласы пайдалану мерзімі аяқталғаннан кейін және одан әрі пайдалану мүмкін болмаған кезде алтыбақанның құрамдас бөліктері қажет жерге жаратылады.

8 ДАЙЫНДАУШЫНЫҢ КЕПІЛДІКТЕРІ

8.1 Қаңқаны пайдаланудың кепілдікті мерзімі – кесімді тұтынушыға сатылған күннен бастап 18 ай, жұмсақ элементтер мен мата жаппаның жарамдылық мерзімі – тасымалдау, сақтау және пайдалану шарттары орындалған кезде 6 ай.

8.2 Жарамдылық мерзімі – 3 жыл.

8.3 Әндіруші / Мекен-жайы: «Ольса» ААҚ, 212030, Могилев қ-сы, Гришина көш., 96 үй, РБ
Тел.: (0222) 650-740, 650-732, Факс (0222) 650-741

Кәсіпорынның сайты: www.olsa.by E-mail: Olsa_garden@tut.by

8.4 Жеткізуші: «Леруа Мерлен Восток» ЖШС, 141031, Мәскеу обл., Мытищи қ-сы, Осташковское шоссе, д. 1, РФ

8.5 Импорттаушы / Сатушы / Тауардың сапасы бойынша кінәрат-талаптарды қабылдауға уәкілетті тұлға: «Леруа Мерлен Қазақстан» ЖШС, Қазақстан Республикасы, 050000, Алматы қаласы, Қонаев көш., 77, «ParkView» БО, 6-қабат, №07 кеңсе

Печать комплектовщика метизов / Метбұйымдарды жиынтықтаушының мөрі

Печать комплектовщика каркасов / Қаңқаларды жиынтықтаушының мөрі
Дата комплектации / Жиынтықтау күні



Руководство по эксплуатации ИЯУБ 46.17.00.000 РЭ качелей садовых ИЯУБ 46.17 «Качели двухместные» ИЯУБ 46.17 «Качели двухместные» бақша алтыбақаның ИЯУБ 46.17.00.000 РЭ пайдалану жөніндегі нұсқаулық

Открытое акционерное общество «Ольса» / «Ольса» ашық акционерлік қоғамы
Республика Беларусь / Беларусь Республикасы



Рисунок 1 /1-сурет

RUS:

Уважаемый покупатель!

Вы приобрели качели садовые изготовленные ОАО «Ольса». Отныне они находятся в ваших руках. Мы благодарим Вас за покупку и искренне надеемся, что они создадут Вам комфорт и уют для отдыха. Благодаря правильной и бережной эксплуатации наше изделие прослужит Вам весь срок службы. Качели садовые удобны и безопасны в эксплуатации при соблюдении требований данного руководства.

Перед началом сборки и вводом качелей в эксплуатацию обязательно прочтите это руководство. Обязательно соблюдайте все правила безопасности, приведенные в руководстве. Пренебрегая указаниями, вы можете создать угрозу для себя и окружающих. Храните руководство для будущего использования на протяжении всего срока службы.

1 ОСНОВНЫЕ СВЕДЕНИЯ ОБ ИЗДЕЛИИ

1.1 Качели садовые ИЯУБ 46.17 «Качели двухместные», в дальнейшем – качели, предназначены для домашнего отдыха на открытом воздухе и соответствуют требованиям ТР ТС 025/2012, ТУ РБ 05894597.409-96, ГОСТ 19917-2014.

Изготовитель оставляет за собой право вносить незначительные конструктивные изменения, если это необходимо для совершенствования технологии и улучшения качества, без предварительного уведомления покупателя.

1.2 Внешний вид качелей приведен на рисунке 1. Качели состоят из сборно-разборного металлического каркаса, мягких элементов и тента.

Декларация о соответствии ЕАЭС № ВУ/112 11.01. ТР025 018 04183 со сроком действия с 19.09.2018 по 18.09.2023 зарегистрирована органом по сертификации, Слуцким ЦСМ, 223610 РБ, г. Слуцк, ул. Молодежная б, тел. 4-57-71.

2 ОСНОВНЫЕ ТЕХНИЧЕСКИЕ ДАННЫЕ

2.1 Качели рассчитаны на равномерно распределенную нагрузку не более 160 кг.

Габаритные размеры качелей (длина х ширина х высота), мм:1600±20 х 1000±20 х 1500±20.
Масса качелей 24 кг.

2.2 Перечень основных материалов, применяемых для изготовления и упаковки качелей: труба и проволока стальная, полистирол, краска порошковая полиэфирная, ткань напечатанная, ткань с водоотталкивающей отделкой, полотно полиэфирное объемное («Синтепон»), картон, пленка полиэтиленовая.

KAZ:

Құрметті сатып алушы!

Сіз «Ольса» ААҚ дайындаған бақша алтыбақаны сатып алдыңыз. Бұдан былай алтыбақан сізде болады. Алтыбақанды сатып алғаныңыз үшін Сізге алғыс айтамыз және ол Сіздің демалыңызды жайлы әрі ыңғайлы етеді деп үміттенеміз. Дұрыс әрі ұқыпты пайдаланудың арқасында біздің бұйымымыз Сізге ұзақ уақыт қызмет етеді.

Бақша алтыбақаны ыңғайлы және осы нұсқаулықтың талаптарын ұстанып пайдаланған кезде қауіпсіз.

Құрастырмас бұрын және қолданбас бұрын осы нұсқаулықты міндетті түрде оқып шығыңыз. Осы нұсқаулықта келтірілген барлық қауіпсіздік ережелерін орындаңыз. Нұсқауларды елемесеңіз, өзіңізге және айналадағыларға қауіп төндіруіңіз мүмкін. Алтыбақанды жарамдылық мерзімі ішінде болашақта пайдалану үшін нұсқаулықты сақтаңыз.

1 БҰЙЫМ ТУРАЛЫ НЕГІЗГІ МӘЛІМЕТТЕР

1.1 ИЯУБ 46.17 «Качели двухместные» алтыбақаны, бұдан әрі – алтыбақан, таза ауада демалу үшін арналған және ТР ТС 025/2012, ТУ РБ 05894597.409-96, ГОСТ 19917-2014 талаптарына сәйкес келеді.

Егер технологиясын жетілдіру үшін және сапасын жақсарту үшін қажет болса, онда дайындаушы сатып алушыға алдын ала ескертпестен, болмашы құрылымдық өзгерістер енгізуге құқылы.

1.2 Алтыбақанның сыртқы көрінісі Алтыбақан 1-суретте көрсетілген, құрастырмалы-ағытпалы қаңқада, табаннан, жұмсақ элементтерден және жаппадан құрылған.

19.09.2018 бастап 18.09.2023 дейінгі жарамдылық мерзімімен ЕАЭС № ВУ/112 11.01 ТР025 018 04183 сәйкестік туралы декларация сертификаттау органы тіркеді, Слуцким ЦСМ, 223610 Слуцк қ., Молодежная көш., 6, тел. 4-57-71.

2 НЕГІЗГІ ТЕХНИКАЛЫҚ ДЕРЕКТЕРІ

2.1 Алтыбақан 160 кг-нан аспайтын бірқалыпты бөлінген жүктемеге шақталған.

Алтыбақанның габариттік өлшемдері (ұзындығы х ені х биіктігі), мм:1600±20 х 1000±20 х 1500±20.
Алтыбақанның салмағы 24 кг.

2.2 Алтыбақанды дайындау және қаптау үшін қолданылатын негізгі материалдардың тізбесі: құбыр және болат сым, полипропилен, ұнтақты полиэфирлік бояу, басып шығарылған мата, су жұкпайтынды әрленген мата, тығыз көлемді полиэфирлік мата («Синтепон»), картон, полиэтилен үлдірі.

3 УКАЗАНИЯ ПО ТЕХНИКЕ БЕЗОПАСНОСТИ

Качели используются в бытовых условиях. Качели предназначены для установки на ровную твердую поверхность. При установке на газон, рекомендуется во избежание проваливания подножников в газон, под подножники подложить подставки.

При эксплуатации не превышайте указанную допустимую нагрузку, а также избегайте случаев высокой динамической нагрузки, сконцентрированной на небольшой части сиденья.

Устойчивость качелей и нормальное функционирование гарантируются только в случае правильной сборки и установки.

Не раскачивайтесь и не прыгайте на качелях стоя.

Не раскачивайте каркас качелей (особенно под нагрузкой), что может привести к дефектам резьбовых соединений и последующей поломке изделия.

Не держите руки между сиденьем и каркасом.

Во время эксплуатации не превышайте максимальный угол раскачивания в 20°.

Не рекомендуется разрешать детям до 12 лет качаться самостоятельно, без присмотра взрослых.

Соблюдайте осторожность, находясь рядом с раскачивающимися качелями.

Не разводите вблизи качелей открытый огонь, чтобы исключить попадание искр и воспламенение текстильной части изделия.

Регулярно проверяйте болтовые соединения, при необходимости подтягивайте их.

3 ҚАУІПСІЗДІК ТЕХНИКАСЫ БОЙЫНША ЕРЕЖЕЛЕР

Алтыбақан тұрмыстық жағдайда пайдаланылады. Алтыбақан тегіс қатты беткі қабаққа орнату үшін арналған. Көгалға орнатқан кезде басқыштарының көгалға опырылып кіріп кетуіне жол бермеу үшін басқыштарының астына тіреуіштер қойған жөн.

Пайдаланған кезде рұқсат етілген жүктемеден асырмаңыз, сондай-ақ отырғыштың азғантай бөлігіне шоғырланған жоғары қарқынды жүктеме пайда болатын жағдайларға жол бермеңіз.

Дұрыс құрастырып, орнатқан жағдайда ғана алтыбақанның тұрақтылығы мен қалыпты атқарымына кепілдік беріледі. Алтыбақанды тұрып теппеңіз және сеірменіз.

Алтыбақанның қаңқасын теңселтеңіз (әсіресе жүктеме астында) бұл бұрандалы қосылыстардың ақаулығына және бұйымның сынып қалуына әкеп соғуы мүмкін.

Қолдарыңызды отырғыш пен қапсырғыш арасына қоймаңыз.

Пайдалану кезінде 20° құрайтын максималды теңселу бұрышынан асып кетпеңіз.

12 жасқа толмаған балаларға ересектердің қарауыңыз, өз бетінше алтыбақан тебуіне рұқсат етпеген жөн.

Теңселіп жатқан алтыбақанның жанында тұрған кезде абай болыңыз.

Ұшқын тиіп кетіп, бұйымның тоқсыма бөлігінің тұтануына жол бермеу үшін алтыбақанның жанында ашық от тұтатпаңыз.

Бұрандалы қосылыстарды жүйелі түрде тексеріңіз, қажет болса, оларды қатайтып бұраңыз.



Рисунок 2 /2-суреті

RUS:

4 КОМПЛЕКТНОСТЬ

4.1 Комплект поставки качелей:

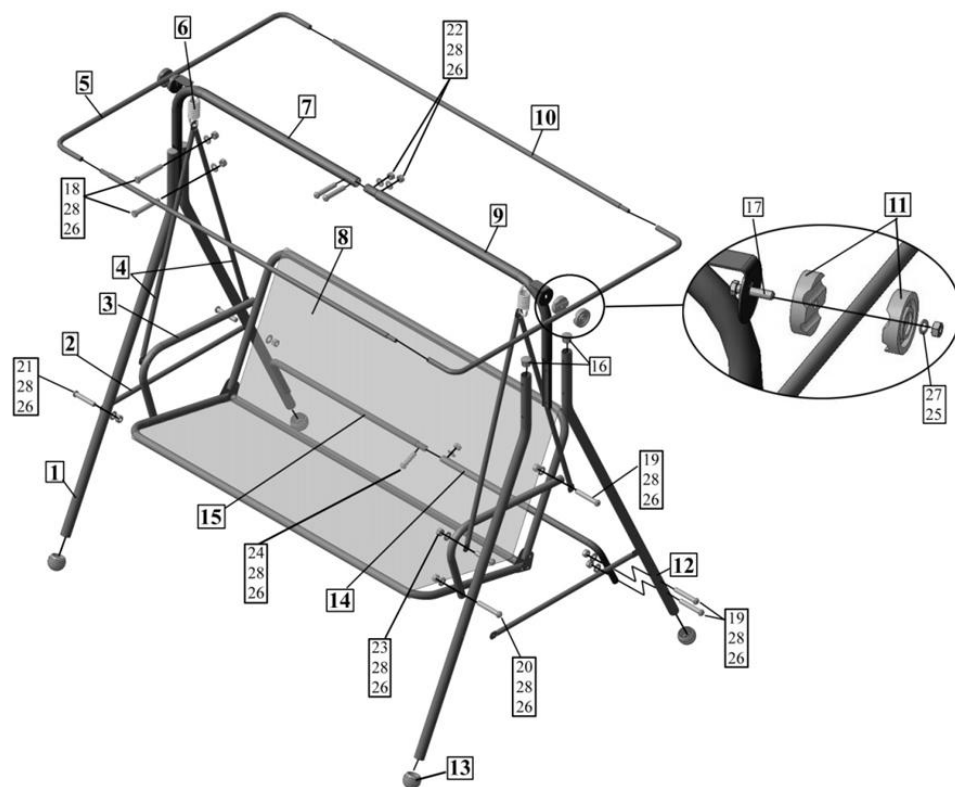
- каркас в разобранном виде 1 шт.;
- тент тканевый 1 шт.;
- мягкие элементы (мягкий элемент сиденья, мягкий элемент спинки)..... 1 компл.;
- руководство по эксплуатации..... 1 экз.

4.2 Каркас в разобранном виде включает в себя:

№ Позиции	К-во	№ Позиции	К-во	№ Позиции	К-во	№ Позиции	К-во
1. Стойка передняя	2 шт.	8. Сиденье	1 шт.	15. Поперечка левая	1 шт.	22. Винт М6х45	2 шт.
2. Стяжка	2 шт.	9. Дуга опорная правая	1 шт.	16. Заглушка	4 шт.	23. Винт М6х35	2 шт.
3. Боковина	2 шт.	10. Поперечка тента	2 шт.	17. Болт М8х40	2 шт.	24. Винт М6х25	1 шт.
4. Тяга	4 шт.	11. Опора дуги	4 шт.	18. Болт М6х90	4 шт.	25. Гайка М8	2 шт.
5. Дуга тента	2 шт.	12. Стойка задняя	2 шт.	19. Винт М6х60	6 шт.	26. Гайка М6	21 шт.
6. Пружинный подвес	2 шт.	13. Подножник	4 шт.	20. Винт М6х55	2 шт.	27. Шайба 8	2 шт.
7. Дуга опорная левая	1 шт.	14. Поперечка правая	1 шт.	21. Винт М6х50	4 шт.	28. Шайба 6	21 шт.

Примечание: 1. Номера перечислений соответствуют позициям на рисунке 2.
2. Комплектующие поз. 6, 11, 13, 16 – 28 упакованы в пакет.

5 ПОДГОТОВКА ИЗДЕЛИЯ К ИСПОЛЬЗОВАНИЮ

- 5.1 Снимите упаковку. При распаковке рекомендуется использовать малярный нож, кухонный нож или ножницы.
- 5.2 Проверьте комплектность.
- 5.3 Для сборки качелей потребителю понадобится следующий инструмент: рожковые ключи или головки с трещеткой на 10 и 13 в количестве двух штук каждой, плоская отвертка.
- 5.4 Ниже приведен поэтапный процесс сборки качелей.

ВНИМАНИЕ! При сборке качелей предварительно наживите гайки на болты и винты и только после полной сборки затяните их до упора.

KAZ:

4 ЖИЫНТЫҚТЫЛЫҚ

4.1 Алтыбаканды жеткізу жиынтығы:

- бөлшектелген күйдегі қаңқа 1 дана;
- мата жаппасы..... 1 дана;
- жұмсақ элементтер (отырғыштың жұмсақ элементі, арқаның жұмсақ элементі)..... 1 жиынт.;
- қолдану бойынша нұсқаулық..... 1 дана.

4.2 Бөлшектелген күйдегі қаңқа мыналардан тұрады:

Жайғасымның №	Саны	Жайғасымның №	Саны	Жайғасымның №	Саны	Жайғасымның №	Саны
1. Алдыңғы тірек	2 дана.	8. Отырғыш	1 дана.	15. Сол жақтағы арқалық	1 дана.	22. М6х45 бұрамасы	2 дана.
2. Тартпа	2 дана.	9. Оң жақтағы таяныш доға	1 дана.	16. Бітеуіш	4 дана.	23. М6х35 бұрамасы	2 дана.
3. Бүйіржақ	2 дана.	10. Жаппаның арқалығы	2 дана.	17. М8х40 бұрандамасы	2 дана.	24. М6х25 бұрамасы	1 дана.
4. Жетеккүш	4 дана.	11. Доға тірегі	4 дана.	18. М6х90 бұрандамасы	4 дана.	25. М8 сомыны	2 дана.
5. Жаппаның доғасы	2 дана.	12. Артқы тірек	2 дана.	19. М6х60 бұрамасы	6 дана.	26. М6 сомыны	21 дана.
6. Серіппелі аспа	2 дана.	13. Аяқбасқыш	4 дана.	20. М6х55 бұрамасы	2 дана.	27. 8 тығырығы	2 дана.
7. Сол жақтағы таяныш доға	1 дана.	14. Оң жақтағы арқалық	1 дана.	21. М6х50 бұрамасы	4 дана.	28. 6 тығырығы	21 дана.

Ескертпе: 1. Аталған нөмірлер 2-суреттегі жайғасымдарға сәйкес келеді.
2. 6, 11, 13, 16 – 28 жайғ. құрамдас бөлшектері пакетке қапталған.

5 БҰЙЫМДЫ ПАЙДАЛАНУҒА ДАЙЫНДАУ

- 5.1 Қаптамасын алып тастаңыз. Қаптамасын ашқан кезде майлау пышағын, ас үйлік пышақты немесе кайшыны пайдаланыңыз.
 - 5.2 Жиынтықтылығын тексеріңіз
 - 5.3 Алтыбаканды құрастыру үшін тұтынушыға мынадай құралдар қажет: айлауық кілттер немесе әрқайсысы екі дана мөлшерінде 10 және 13 шақталған зырылдауықтары бар басшықтар, жалпақ бұрағыш, айқыш бұрағыш.
 - 5.4 Алтыбаканды құрастырудың кезеңді үдерісі төменде келтірілген.
- НАЗАР АУДАРЫҢЫЗ! Алтыбаканды құрастырған кезде сомындарды бұрандамалар мен бұрамаларға кигізіңіз және толық құрастырғаннан кейін ғана оларды тірелгенше бұраныз.**

13

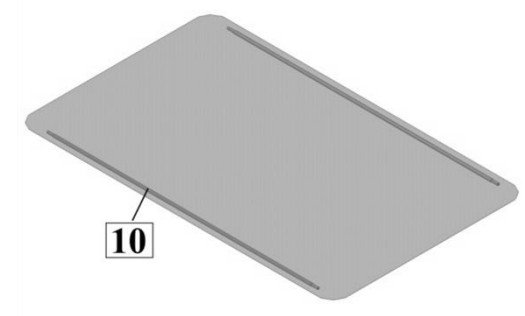

RUS: Проденьте поперечки тента в накладки тканевого тента по наибольшей стороне.

KAZ: Жаппа арқалықтарын көбірек жағынан мата жаппаның қаптамаларынан өткізіп алыңыз.

14



RUS: Тканевый тент с поперечками накиньте на качели. Вставьте дуги тента в поперечки поочередно с каждой стороны. Далее карманы тканевого тента наденьте на углы дуги тента. Тканевый тент зафиксируйте на дуге тента с помощью застежек текстильных.

KAZ: Арқалықтармен мата жаппасын алтыбақанған жабыңыз. Жаппа доғаларын арқалықтарға әрбір жағынан кезектеп орнатыңыз. Одан әрі мата жаппасының қапталарын жаппа доғаның бұрыштарына кигізіңіз. Мата жаппасын жаппа доғасында тоқыма ілгектері арқылы бекітіп қойыңыз.

15

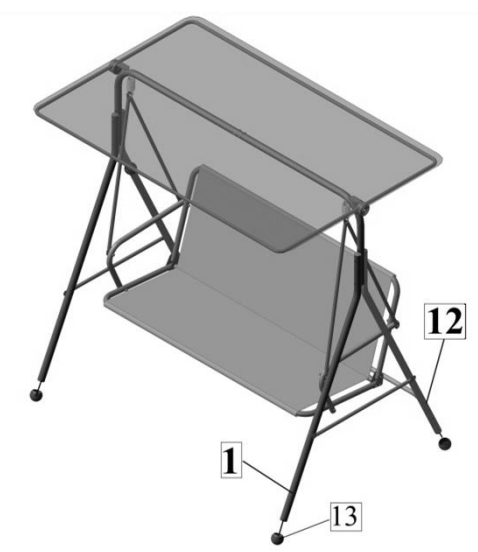

RUS: Приподнимая качели за стойки, поочередно установите подножники в стойки качелей.

KAZ: Алтыбаканды тіреуіштерден көтеріп аяқбасқышты алтыбаканның тіреуіштеріне орнатыңыз.

16



RUS: Уложите мягкие элементы на зону сиденья и зону спинки и зафиксируйте их с помощью кармана и завязок.

KAZ: Жұмсақ элементтерді отырғыш аймағына және арқа жағына салыңыз және қалта мен бау арқылы бекітіп қойыңыз.

17



RUS: Вы успешно собрали качели. Приятного отдыха!

KAZ: Сіз алтыбаканды ойдағыдай құрастырдыңыз. Демалысыңыз жайлы болсын!

1

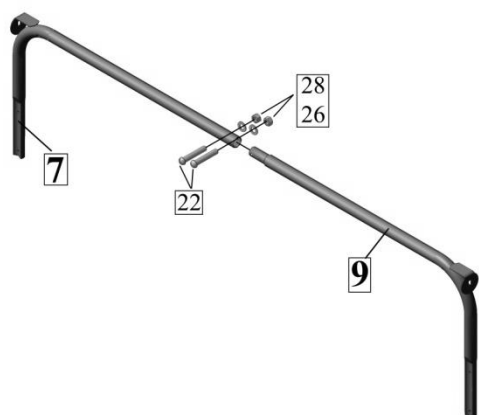

RUS: Соедините дугу опорную левую с дугой опорной правой винтами, шайбами и гайками.

KAZ: Сол жақтағы таяныш доғаны оң жақтағы таяныш доғамен бұрамалармен, тығырықтармен және сомындармен қосыңыз.

2



RUS: В стойки установите заглушки.

KAZ: Тіреуіштерге бітеуіштерді орнатыңыз.

3

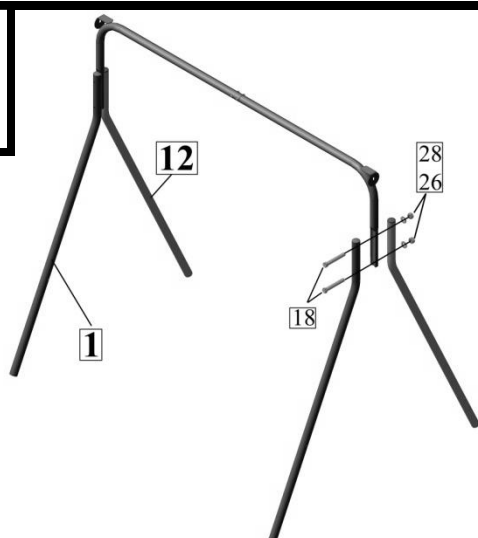

RUS: Соедините дугу опорную в сборе со стойками передними и задними болтами, шайбами и гайками. ВНИМАНИЕ: Стойки передние имеют в нижней части одно отверстие, стойки задние – три отверстия.

KAZ: Жинақталған таяныш доғаны алдыңғы және артқы тіректермен бұрамдалармен, тығырықтармен және сомындармен қосыңыз. НАЗАР АУДАРЫҒЫЗ: Алдыңғы тіректердің төменгі жағында бір тесігі, артқы тіректердің – үш тесігі бар.

4

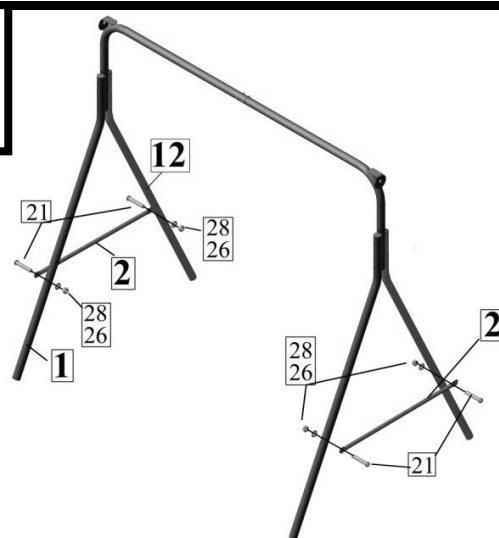

RUS: Соедините стойки передние и задние стяжками при помощи винтов, шайб и гаек. Стяжка на стойке задней устанавливается в верхнее отверстие.

KAZ: Алдыңғы және артқы тіректерді бұрамдалар, тығырықтар және сомындар арқылы тартулармен қосыңыз. Артқы тіректегі тарту жоғарғы тесігіне орнатылады.

5

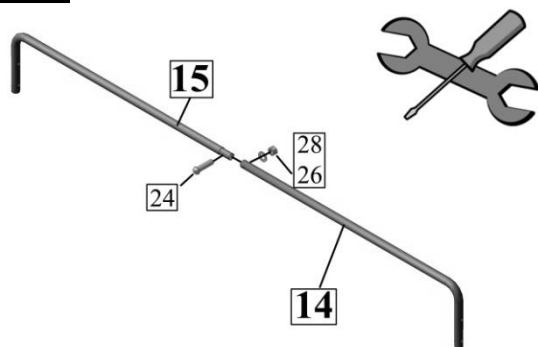

RUS: Соедините поперечку левую и поперечку правую между собой винтом, шайбой и гайкой. Затяните гайку до упора.

KAZ: Сол жақтағы арқалықты және оң жақтағы арқалықты өзара бұрама, тығырық және сомынмен қосыңыз. Сомынды тірелгенше тартып бұраңыз.

6

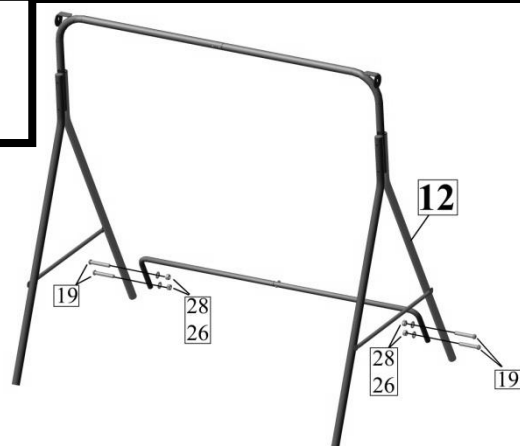

RUS: Установите поперечку в сборе (поперечка левая с поперечкой правой) на стойки задние отогнутыми концами вниз и закрепите при помощи винтов, шайб и гаек.

KAZ: Жиналған арқалықты (сол жақтағы арқалық және оң жақтағы арқалық) артқы тіректерге бүктеулі шеттермен төмен жаққа орнатыңыз және бұрамалар, тығырықтар және сомындар арқылы бекітіңіз.

7

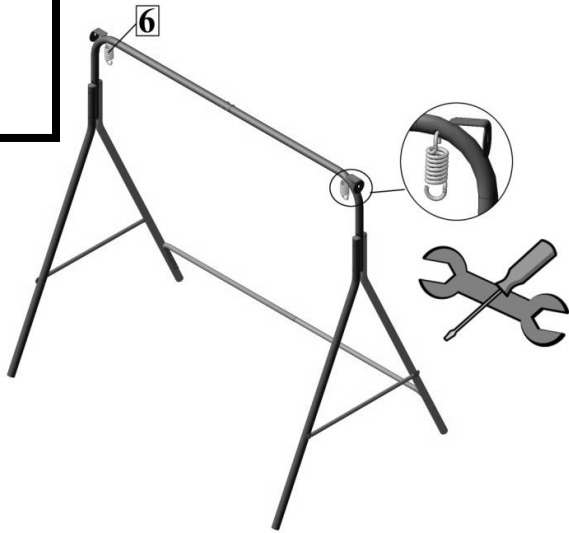

8

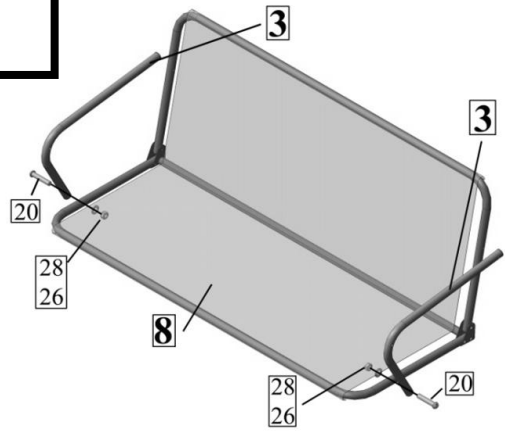

RUS: В отверстия дуги опорной в сборе установите пружинные подвесы: с левой стороны качелей – сзади дуги опорной, с правой стороны – спереди (зацеп пружинных подвесов должен быть направлен внутрь качелей). После сборки каркаса затяните все соединения до упора.

KAZ: Жиналған таяныш доғаның тесіктеріне серіппелі аспаларды орнатыңыз: алтыбақанның сол жағынан – таяныш доғаның артынан, оң жағынан – алдынан (серіппелі аспалардың ілгегі алтыбақанның ішкі жағына бағытталуы тиіс). Қаңқаны жинағаннан кейін барлық қоспаларын тірелгенше бұраңыз.

RUS: Боковины соедините с сиденьем при помощи винтов, шайб и гаек.

KAZ: Бүйіржақтарын отырғышпен бұрамалар, тығырықтар және сомындар арқылы қосыңыз.

9

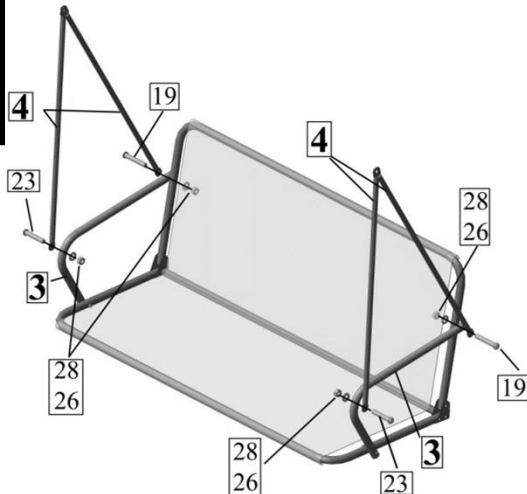

10

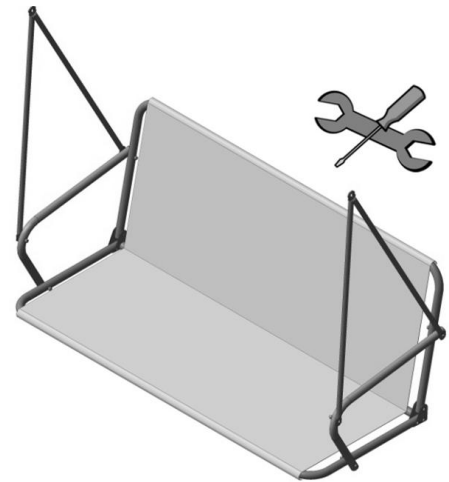

RUS: Тяги присоедините к боковинам при помощи винтов, шайб и гаек.

KAZ: Тартуларды бүйіржақтарына бұрамалар, тығырықтар және сомындар арқылы қосыңыз.

RUS: После сборки сиденья затяните все соединения до упора.

KAZ: Отырғышты құрастырғаннан кейін барлық қосуларды тірелгенше бұраңыз.

11



12

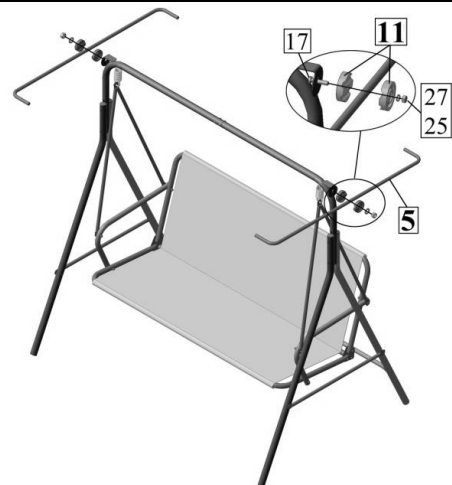

RUS: Подвесьте собранное сиденье на пружинные подвесы.

KAZ: Жиналған отырғышты серіппелі аспаларына іліп қойыңыз.

RUS: Дуги тента вставьте в опоры дуг и закрепите на кронштейнах дуги опорной в сборе болтами. Болты вставьте с внутренней стороны качелей, с наружной стороны установите шайбы и зажмите гайкой до упора. Опоры дуг должны располагаться посередине дуг тента.

KAZ: Жаппа доғаларын доға тіректеріне салыңыз және жиналған таяныш доғаның кронштейндерінде бұрадамалармен бекітіңіз. Бұрадамаларды алтыбақанның ішкі жағынан салыңыз, сыртқы жағынан тығырықтарды орнатыңыз және сомымен тірелгенше қысыңыз. Доға тіректері жаппа доғаларының ортасында болуы тиіс.