

EAN CODE : 3276004536945

- 21** Notice de Montage - Utilisation - Entretien
- 22** Istruzioni per il Montaggio, l'Uso e la Manutenzione
- 23** Руководство По Сборке и Эксплуатации
- 24** Manual asambleare, utilizare și întreținere
- 25** Instrucciones de Montaje, Utilización y Mantenimiento
- 26** Εγχειρίδιο συναρμολόγησης, χρήσης και συντήρησης
- 27** Instruções de Montagem, Utilização e Manutenção
- 28** Instrukcja Montażu, Użytkowania i Konserwacji
- 29** Керівництво По Збірці і Експлуатації
- 30** Assembly - Use - Maintenance Manual

1201350 BK

Traduction de la version originale du mode d'emploi / Traducción de las instrucciones originales / Tradução das Instruções Originais / Traduzione delle istruzioni originali / Μετάφραση των οδηγιών χρήσης / Traducerea instructiunilor originale / Tradução das Instruções Originais / Original Instructions

- RU** ООО ПЕТЕРБУРГ МЕРЛЕН ВООСЮК, 141031, Москваская область, Минитинский район, г. Минтиши, Октябрьское шоссе, д. 1, Россия
- UZ** Петербург Мерлен ВоксЮк, 141031, Москваская область, Минитинский район, г. Минтиши, Октябрьское шоссе, д. 1, Россия
- ZH** 141-188, Building 4/2, Daxueyuan Road, Zhongyuan Village, Beijing 100022, CHINA, P.R.C.
- UA** ТОВ «Петербург Мерлен Україна», вул. Понорна 17а, м. Київ 04201, Україна
- FR** ADEO Services - 135 Rue Sadi Carnot - CS 00001 - 59790 RONCHIN - FRANCE

Garantia 3 anos / 3 años de garantía / Garantie 3 ans / 3-letná záruka / 3-letná záruka / 3-letná záruka / 3-letná záruka / 3-letná záruka / 3-letná záruka

ETEKKA GARDEN SOLUTION(NINGBO), LTD
NO 169TH ZISHAN E ROAD ZHANGPING
YUYAO NINGBO CHINA 315410
Made in China 2018

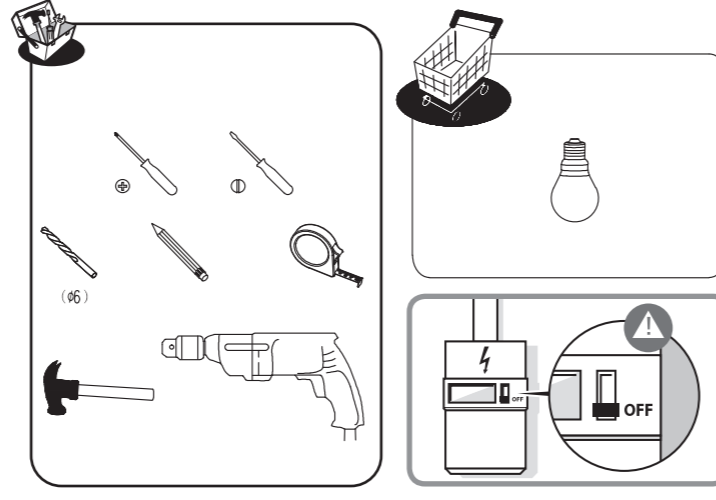
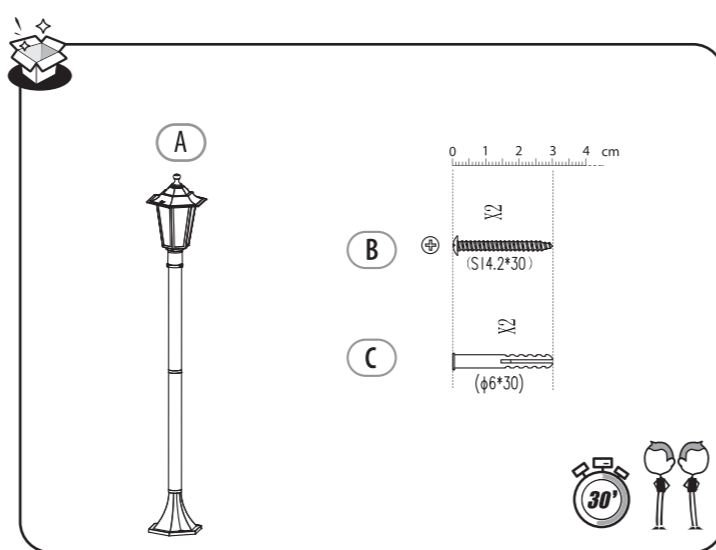

- 1** Fréquence de fonctionnement : 50Hz
- 2** Frecuencia de funcionamiento: 50 Hz
- 3** Frekuensi de funcionamento: 50 Hz
- 4** Kirişimlilik mi kullandığınız orta 50 Hz
- 5** Passaje do 50 Hz
- 6** Подходить для 50 Гц
- 7** 50 Гц için uygundur
- 8** Potrivit pentru 50Hz
- 9** Suitable for 50Hz

- 1** Ne pas jeter avec les ordures ménagères
- 2** No tirar en el contenedor de residuos domésticos
- 3** Não deixar fora com os resíduos domésticos
- 4** Non gettare con i rifiuti domestici
- 5** Απορριψτείτε ή απορρίψτε που (από) με το οικιακό απορριμματούμε
- 6** Nie wolno ich wyrzucać z odpadami domowymi
- 7** Не следует удалять с домашней утилизацией
- 8** Turkiye'deki katı atıkların ayrı bir çöplükten ayrılmalıdır
- 9** Не следует выбрасывать в бытовые мусорные контейнеры
- 10** Nu trebuie să fie aruncat cu deșeurile menajere
- 11** No debe desecharse con desperdicio doméstico
- 12** Must not be disposed of with domestic waste

- 1** Conforme aux directives européennes applicables
- 2** En conformidad con las directivas europeas aplicables
- 3** Em conformidade com as diretrizes europeias aplicáveis
- 4** Conforme alle direttive europee applicabili
- 5** Συμμορφώνεται με τις ευρωπαϊκές περιβαλλοντικές οδηγίες
- 6** Jest zgodny z odpowiednimi dyrektywami europejskimi
- 7** Сәйкес еуропалық директиваларға сәйкес келеді
- 8** Сәйкес еуропалық директиваларға сәйкес келеді
- 9** Відповідає відповідним європейським директивам
- 10** Respectă directivele europene relevante
- 11** Cumple con las Directivas Europeas relevantes
- 12** Complies with relevant European Directives

