



ТЕХНОНИКОЛЬ

ARCHITECT



**Инструкция по монтажу
гибкой черепицы
ТЕХНОНИКОЛЬ**

1.

**Общие рекомендации
по монтажу
гибкой черепицы**

Обеспечить необходимый температурно-влажностный режим крыши можно только в том случае, если ее конструкция включает в себя сплошную пароизоляцию, необходимую для данного региона толщину утепления, гидроветрозащиту и вентилируемое подкровельное пространство.

Не применяйте на одной и той же кровле продукцию с разными кодами цвета. Допускается незначительное отклонение в цветовых тонах, характерное для гибкой черепицы любого производителя.

Для минимизации тонального дисбаланса перед применением следует перемешать содержимое 5–6 упаковок в случайном порядке. Монтаж необходимо производить диагональными полосами.

Если кровельные работы проводятся при температуре ниже +5 °С, упаковки с гибкой черепицей ТЕХНОНИКОЛЬ следует подавать из теплого помещения по 5–6 упаковок. При температуре окружающей среды ниже +5 °С самоклеящейся слой с тыльной стороны гонта необходимо прогреть тепловым феном.

Чтобы исключить нарушение целостности кровли, резать материал на крыше следует на специально подложенной дощечке.

Поддоны с кровельным материалом не должны подвергаться воздействию прямых солнечных лучей во избежание преждевременного спекания клеевого слоя с силиконизированной защитной пленкой. Складирование поддонов один на другой недопустимо.

Для беспрепятственного отделения гонтов гибкой черепицы ТЕХНОНИКОЛЬ друг от друга перед вскрытием упаковку рекомендуется слегка согнуть и встряхнуть.

Внимание! Во избежание появления пятен и следов от обуви не рекомендуется ходить по кровле в жаркую солнечную и холодную влажную погоду. Для перемещения по скату крыши следует установить кронштейны лесов-подмостей, на которые в дальнейшем укладывается деревянный настил.

1.1. Терминология



Рис. 1

1 — видимая часть; 2 — перекрываемая часть; 3 — вырез;
4 — самоклеющаяся полоса; 5 — плитка, таб, лепесток.

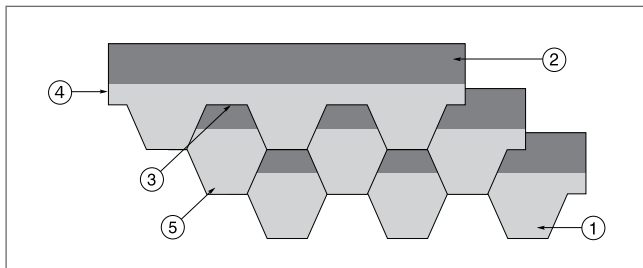

Рис. 2

1 — фронтонный свес; 2 — карнизный свес; 3 — ендова; 4 — ребро;
5 — конек; 6 — перелом ската; 7 — примыкание.

1.2. Расход кровельного материала

Упаковка гибкой черепицы ТЕХНОНИКОЛЬ содержит 3 м^2 готовой кровли. Для расчета количества гибкой черепицы необходимо посчитать общую площадь кровли, разбив крышу на простейшие геометрические фигуры (треугольник, прямоугольник, трапеция) и сложив получившиеся площади. Полученную общую площадь необходимо умножить на коэффициент запаса и разделить на количество черепицы в упаковке (3 м^2 готовой кровли), итоговую цифру округляем в большую сторону и получаем количество упаковок материала.

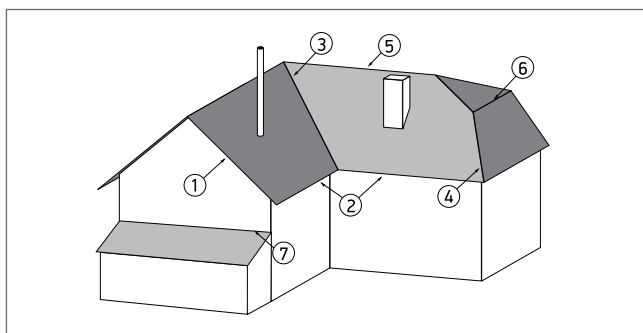
Коэффициент запаса для гибкой черепицы ТЕХНОНИКОЛЬ с использованием коньково-карнизной черепицы составляет не более 5%. В случае использования рядовой черепицы для оформления стартовой полосы, коньков и ребер (раскрой рядовой черепицы) уровень отходности составляет 10–15%.

Средний расход специальных кровельных гвоздей на 1 м² крыши — 106 г.

Нормы расхода для мастики ФИКСЕР:

На промазку черепицы в ендове, примыканиях и торцевых частях, промазку выкройки из рядовой черепицы и стартовой полосы, проклейку нахлестов подкладочного ковра используется 100 г на 1 пог. м.

На промазку ендового ковра — 400 г на 1 пог. м.

Для герметизации примыканий и труб — 750 г на 1 пог. м.

Внимание! Нанесение слоев мастики общей толщиной более 1 мм или чрезмерное разбавление ее специальными растворителями может привести к образованию вздутий и подтеков битумного связующего на кровле.

2.

**Подготовка
кровельного
основания**

2.1. Устройство основания под укладку гибкой черепицы

Основание под укладку гибкой черепицы должно быть сухим, сплошным, жестким и ровным; перепады по высоте не должны превышать 1–2 мм. Стропильная система и другие несущие элементы здания должны быть спроектированы и выполнены согласно строительным нормам, действующим в регионе строительства. Данное правило позволит исключить образование волн и неровностей на смонтированной кровле.

Монтаж крупнощитового настила рекомендуется вести с разбежкой швов и крепить ершенными гвоздями или саморезами по дереву (Рис. 4).

В качестве сплошного настила использовать фанеру ФСФ или плиты ОСП-3. При монтаже между листами оставлять 3–5 мм зазора для компенсации линейного расширения. Минимальная толщина крупнощитового настила составляет 9 мм, необходимо получить одобрение вашего проектировщика по толщине крупнощитового настила.

Также необходимо получить одобрение вашего проектировщика по шагу разреженной обрешетки под деревянный настил в зависимости от района строительства здания или сооружения.



Рис. 3



Рис. 4

При монтаже сплошного деревянного настила следует обратить внимание на то, чтобы фрагменты годовых колец были ориентированы выпуклостями вниз (Рис. 3).

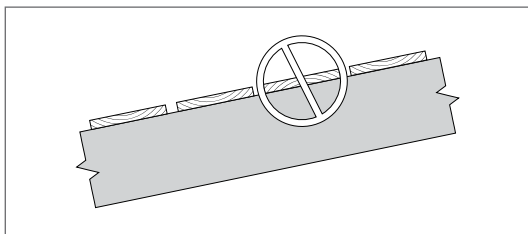
Для укладки необходимо сделать выборку из досок по толщине, чтобы толщина настила изменялась постепенно, более толстые доски укладывают ближе к карнизному свесу. Стыки досок по длине следует располагать на опорах, в местах стыков забивать не менее четырех гвоздей.

При использовании влажной древесины окончания шпунтованных или обрезных досок с каждой стороны крепятся на два самореза.

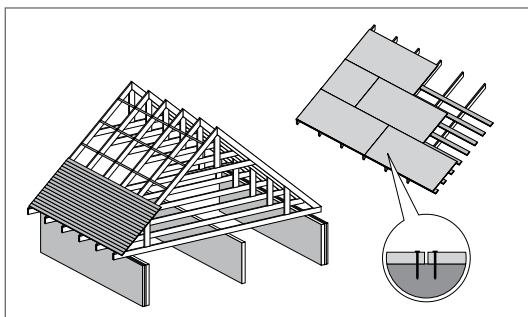
2.2. Усиление карнизного свеса

Карнизный свес кровли усиливают металлическими карнизными планками (Рис. 5). Они укладываются ребром на край сплошного основания и крепятся специальными кровельными гвоздями в шахматном порядке с шагом 120–150 мм. Нахлест планок между собой составляет 30–50 мм.

2.3. Монтаж подкладочного ковра

При любом уклоне крыши необходимо устройство подкладочного ковра по всей площади кровли. В ендовах и карнизных свесах монтируется самоклеящийся подкладочный ковер.



Рис. 5



Рис. 6

В ендове самоклеющийся подкладочный ковер укладывается шириной 1 м (по 50 см на каждый скат). По возможности следует стремиться к сплошному коврау (без нахлестов) по всей длине ендовы. В противном случае подкладочный ковер укладывается внахлест с тщательной проклейкой шва в верхней части крыши. Величина нахлеста составляет 30 см.

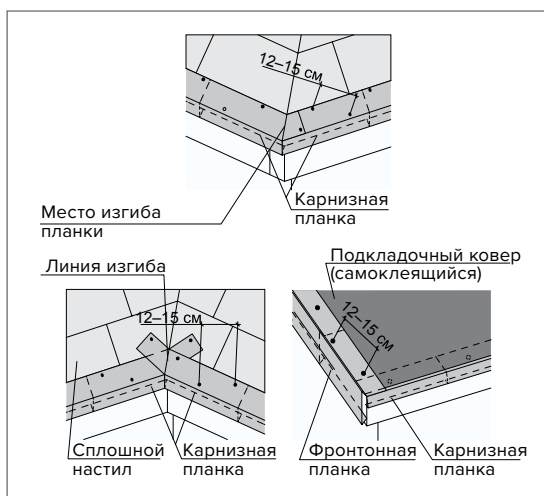
Вдоль карнизного свеса самоклеющийся подкладочный ковер укладывается на величину самого карнизного вылета плюс 600 мм от внутренней плоскости наружной стены внутрь здания (Рис. 6). Данное решение предотвращает появление нежелательных протечек в карнизной зоне здания или сооружения вследствие нарушения температурно-влажностного режима подкровельного пространства либо резких изменений температуры окружающей среды. Самоклеющийся подкладочный ковер на карнизном свесе не доводится до перегиба карнизной планки на 1–2 см. Величина отступа зависит от длины и угла наклона ската. При увеличении длины и крутизны ската отступ от места перегиба металлической карнизной планки также увеличивается. Величина отступа должна совпадать с величиной отступа стартовой полосы.

Остальная поверхность ската укрывается подкладочным ковром с механической фиксацией (Рис. 7). Укладку материала ведут снизу вверх с нахлестом в продольном направлении 100 мм, в поперечном — 150 мм, раскатывая рулон параллельно карнизному свесу. К основанию его крепят специальными оцинкованными гвоздями с широкой

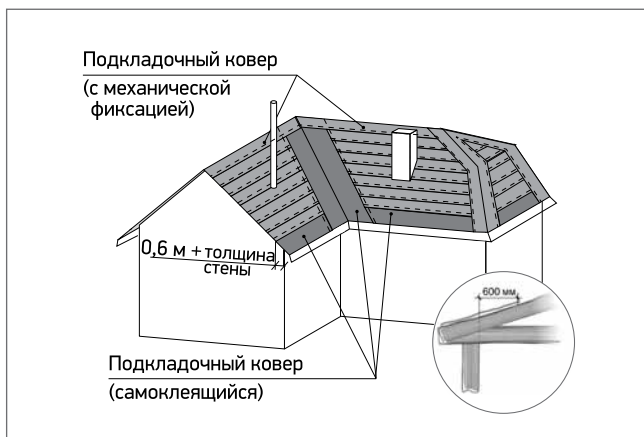

Рис. 7

шляпкой через каждые 200–250 мм. Места нахлеста подкладочных ковров с механической фиксацией промазываются мастикой ФИКСЕР на ширину 8–10 см. Подкладочные ковры с механической фиксацией имеют клеевые монтажные полосы, исключая применения битумной мастики в местах формирования продольных стыков.

Внимание! Монтаж подкладочных материалов с механической фиксацией необходимо выполнять в одном температурном режиме (без скачков температуры, например, с вечера на утро). При раскатывании материала по поверхности и его креплению следует обеспечить натяжение подкладочного ковра и проследить за тем, чтобы во время крепления ковер прилегал к поверхности без волн и складок.

Примечание: При угле наклона ската 12° – 18° обязательно применение подкладочных ковров по всей площади крыши. При угле больше 18° допустимо применять подкладочный ковер только в местах наиболее вероятных протечек (по периметру кровли — полосы подкладочного ковра по 50 см шириной, в кровельных проходках — 100×100 см, по периметру мансардных окон — 50 см, по карнизному свесу — завести самоклеящийся ковер на $60 \text{ см} + t$ (t — толщина внешней стены дома, см) от поверхности стены фасада, в ендове — ширина самоклеящегося ковра 100 см), при этом сроки и условия гарантии изменятся. Более подробная информация изложена в гарантийном сертификате ТЕХНОНИКОЛЬ.

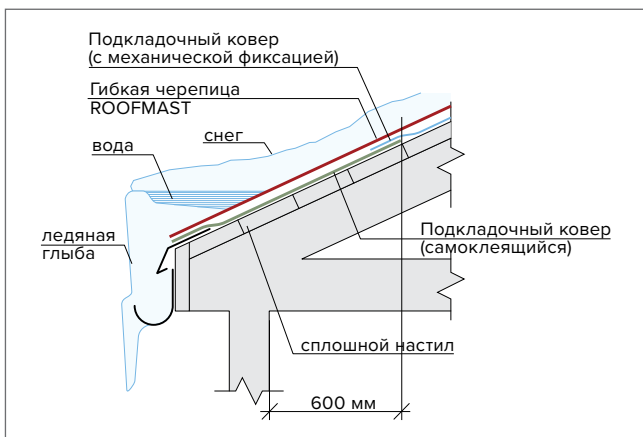
2.4. Усиление фронтового свеса

Фронтовый свес кровли усиливается металлическими торцевыми планками (Рис. 8), которые укладываются поверх подкладочного слоя с нахлестом 30–50 мм и крепятся специальными кровельными гвоздями в шахматном порядке с шагом 120–150 мм. Перед укладкой черепицы фронтовую планку нужно промазать битумной мастикой, а верхний угол гонта подрезать.



Рис. 8

2.5. Подготовка ендовы

Укладка гибкой черепицы ТЕХНОНИКОЛЬ в ендове может быть выполнена двумя способами: открытым и методом подреза. Подготовка ендовы зависит от выбранного способа.

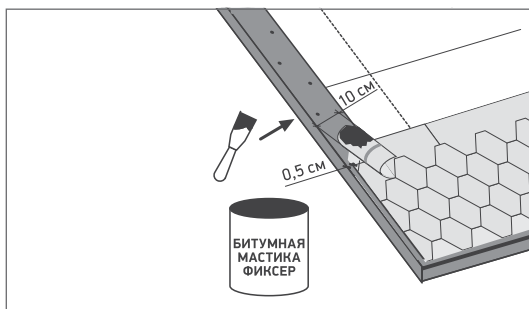

Рис. 9

Открытый способ

Вдоль оси ендовы (1) поверх самоклеющегося подкладочного ковра (2) монтируется ендовый ковер (3) со смещением по горизонтали на 2–3 см. Ендовый ковер

промазывается по периметру тыльной стороны на ширину 10 см битумной мастикой ФИКСЕР (4). В случае устройства ендовы открытым способом вместо ендовного ковра можно использовать металлический лист с антикоррозионным покрытием (рекомендуется для районов с жарким климатом).

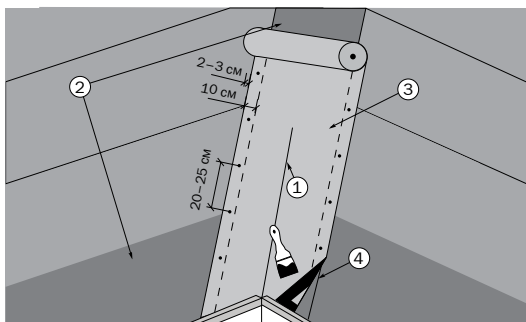
С лицевой стороны ендовый ковер или металлический лист прибивается специальными кровельными гвоздями с отступом от края 2–3 см с шагом 20–25 см. По возможности следует стремиться к сплошному ковра (без нахлестов) по всей длине ендовы. В противном случае ендовый ковер укладывается внахлест с тщательной проклейкой шва в верхней части крыши. Величина нахлеста составляет 30 см.

Метод подреза

При этом методе монтажа гибкой черепицы устройство ендовного ковра не требуется. Подробнее монтаж рассмотрен в п. 3.4.

2.6. Разметка ската

Разметочные линии играют роль направляющих и помогают выровнять гибкую черепицу по горизонтали и вертикали.

Помимо этого они выравнивают гибкую черепицу, если в скат врезан какой-либо элемент крыши или нарушена геометрия ската кровли. Шаг вертикальных линий соответствует ширине рядовой черепицы, а шаг горизонтальных линий наносится на каждые пять рядов черепицы (≈ 80 см). Разметочные линии несут исключительно направляющую функцию. Они не служат ориентиром, по которому нужно прибивать черепицу.



Рис. 10

3.

Укладка
гибкой черепицы
ТЕХНОНИКОЛЬ

3.1. Фиксация рядовой черепицы

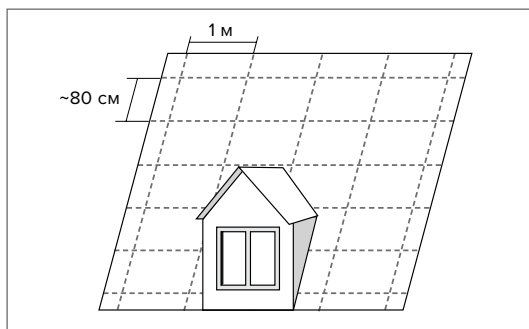
Каждая рядовая черепица крепится к основанию кровли с помощью специальных оцинкованных гвоздей с широкими шляпками, количество которых зависит от угла наклона ската. Правильное прибивание специальных гвоздей — очень важный момент. Гвозди следует прибивать таким образом, чтобы шляпка находилась в одной плоскости с поверхностью гибкой черепицы, а не врезалась в нее (Рис. 11).

Правильное расположение гвоздей и их количество указано на рис. 11.

Примечание: следите за тем, чтобы при монтаже вышележащего ряда черепицы гвозди одновременно фиксировали нижележащий ряд для обеспечения надежности и долговечности кровельного покрытия.



Рис. 11

3.2. Фиксация стартовой полосы

В качестве стартовой полосы применяется универсальная коньково-карнизная черепица ТЕХНОНИКОЛЬ либо выкройка из рядовой черепицы (гонт с обрезанными

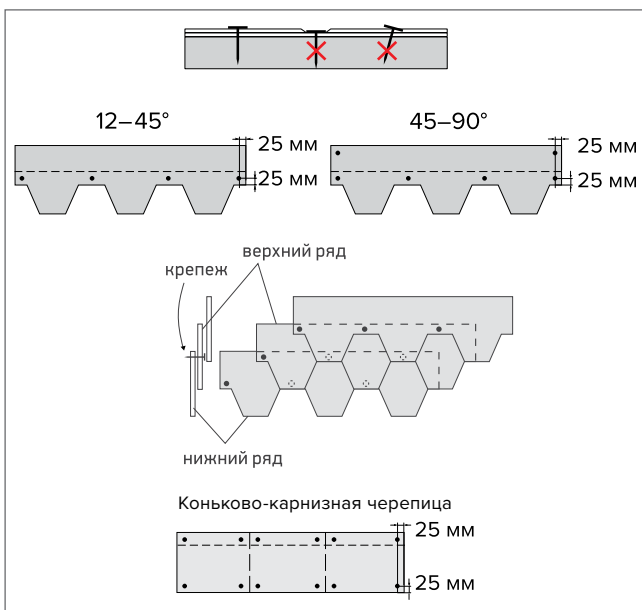

Рис. 12

лепестками). Коньково-карнизная черепица укладывается поверх подкладочного ковра с отступом от места перегиба 1–2 см и прибивается гвоздями (Рис. 12). Величина отступа зависит от длины и угла наклона ската. При увеличении длины и крутизны ската отступ от места перегиба металлической карнизной планки также увеличивается.

Если используется выкройка из рядовой черепицы, то при укладке тыльная сторона в зоне отсутствия клеящего слоя промазывается мастикой ФИКСЕР. Далее укладывается аналогично монтажу коньково-карнизной черепицы.

3.3. Правила фиксации первого и последующих рядов рядовой черепицы

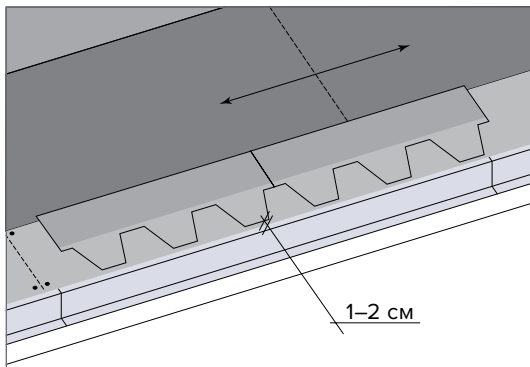
На длинных скатах укладку первого ряда рекомендуется производить с центра ската для удобства нивелировки по горизонтали. Первый ряд укладывается с отступом от начальной полосы на 1–2 см (Рис. 12). Монтаж необходимо производить диагональными полосами (Рис. 13).

Второй ряд монтируется с центра ската со смещением влево или вправо на половину лепестка. Прибивать гибкую черепицу ТЕХНОНИКОЛЬ необходимо таким образом, чтобы нижний край лепестков находился на одном уровне с верхним краем вырезов в первом ряду кладки.

Третий ряд укладывается со смещением относительно второго на половину лепестка влево или вправо в зависимости от первоначально выбранного направления.

Укладку черепицы следует начинать с центра ската в виде полосы или пирамиды (Рис. 14, 15).

Для максимально эффективной защиты от косога дождя рекомендуется проклеивать рядовую черепицу мастикой ФИКСЕР в зоне фронтона крыши на величину 10 см в местах

отсутствия самоклеящегося слоя. Верхние углы гибкой черепицы ТЕХНОНИКОЛЬ, которые подходят к металлической фронтовой планке, следует обрезать на 2–3 см для отбоя воды, как указано на рис. 8. Гибкую черепицу следует монтировать с отступом 1,5–2 см от внутреннего перегиба фронтовой планки. При начале укладки необходимо следить, чтобы стык стартовой черепицы не совпадал со стыком черепицы первого ряда.

3.4. Устройство ендовы



Рис. 13



Рис. 14

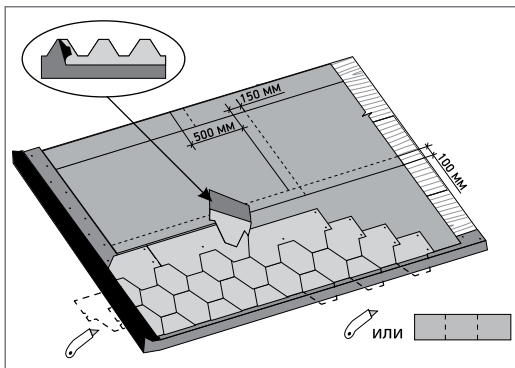

Рис. 15

Метод открытой ендовы

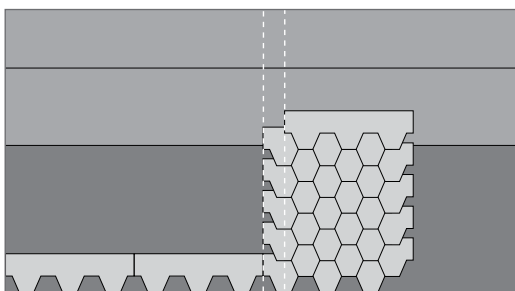
Рядовая черепица укладывается поверх ендовного ковра и монтируется в хаотичном порядке до линии подреза в сторону оси ендовы (Рис. 17). Каждая черепица дополнительно фиксируется с помощью кровельных гвоздей в верхней части. Не следует прибивать специальные гвозди на расстоянии ближе 30 см от центральной оси ендовы. Так собираются две поверхности ската относительно ендовы, после чего при помощи шнуры (отбивки) отбиваются две мелованные линии для формирования желоба. Затем рядовая черепица подрезается по линии. При этом необходимо подкладывать специальную дощечку, чтобы не нарушить целостность гидроизоляционного ковра. Для отбоя воды в ендове необходимо подрезать каждую черепицу и промазать мастикой ФИКСЕР с тыльной стороны на величину 10 см в местах отсутствия самоклеящегося слоя.

Если водоток со скатов существенно отличается, то желоб ендовы необходимо смещать в сторону меньшего водотока для компенсации подмыва воды стыка рядовой черепицы и ендовного ковра. Ширина желоба ендовы варьируется от 5 до 15 см в зависимости от месторасположения здания или сооружения. Если объект строительства находится в чаще леса, необходимо увеличивать ширину желоба для беспрепятственного удаления листвы.

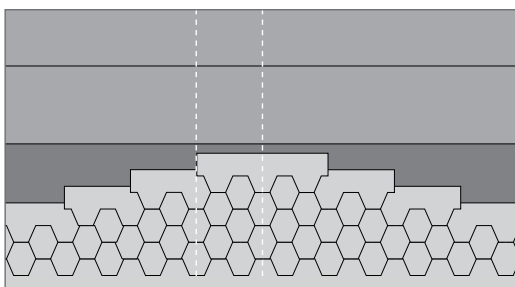
Метод подреза



Рис. 16

Сначала монтаж рядовой черепицы выполняют на малоуклонном скате с нахлестом на более крутой скат на величину не менее 30 см (Рис. 17). Каждая черепица дополнительно фиксируется с помощью кровельных гвоздей в верхней части. Не следует прибивать специальные

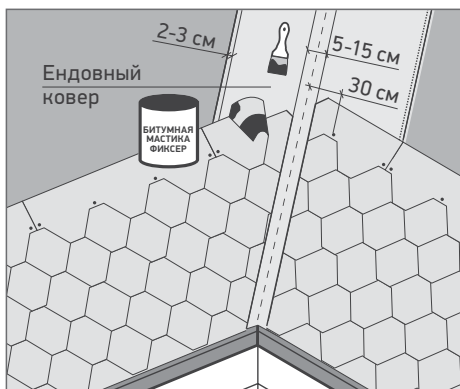

Рис. 17

гвозди на расстоянии ближе 30 см от центральной оси ендовы. Так укрывается весь малоуклонный скат крыши. Затем отбивается меловая линия на более крутом скате. Расстояние от меловой линии до центральной оси ендовы составляет 7–8 см. Гибкая черепица с более крутого ската подрезается по меловой линии. Для отбоя воды в ендову необходимо подрезать каждую черепицу и промазывать мастикой с тыльной стороны на величину 10 см в местах отсутствия самоклеящегося слоя.

3.5. Устройство ребер скатов и коньков

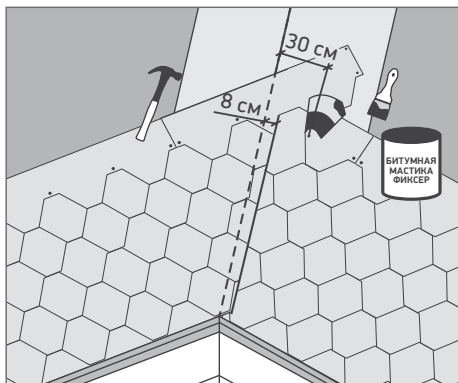

Рис. 17а

Смонтируйте сплошной коньковый аэратор (Рис. 17 а) на предварительно вырезанную отверстие шириной 5-10 см в коньке крыши на оцинкованные саморезы.

Метод № 1

При устройстве ребер скатов и коньков по этому способу используется коньковая черепица, получаемая при делении коньково-карнизной черепицы на три части по местам перфорации.

Ребро. Рядовая черепица, выходящая на ребро, подрезается так, чтобы между покрытиями смежных скатов была прорезь шириной 0,5 см. Разметочной шнуркой отбиваются габариты будущего ребра (две полосы вдоль ребра). Укладка коньковой черепицы ведется снизу вверх. Каждая черепица фиксируется четырьмя гвоздями (по два

с каждой стороны) так, чтобы нахлест (3–5 см) вышележащей черепицы перекрывал гвозди нижележащей.

Конек. Укладка черепицы на коньке ведется со стороны, противоположной преобладающей розе ветров в данном районе. Вдоль конька в сплошном основании прорезается отверстие шириной 5–10 см. Фиксация аэроэлемента производится в местах заранее размеченных на заводе-изготовителе. Фиксировать каждую черепицу двумя гвоздями длиной не менее 60 мм по линии фиксации, указанной на аэроэлементе, так чтобы нахлест (3–5 см) вышележащей черепицы перекрывал гвозди нижележащей.

Метод № 2

Коньковую черепицу можно вырезать из рядовой черепицы. При этом для рядовой черепицы верхняя часть является видимой, а нижняя — закрываемой (Рис. 18).

При укладке выкройки коньковой черепицы ее тыльная часть в местах отсутствия самоклеящегося слоя дополнительно промазывается мастикой. В остальном монтаж ребер/коньков с использованием выкройки коньковой черепицы аналогичен монтажу с использованием коньково-карнизной черепицы.

Внимание! Для предотвращения образования трещин в холодное время года (температура ниже +5 °С) при укладке конька элементами, вырезанными из рядовой черепицы, рекомендуется перед монтажом сформировать изгиб каждого элемента на искусственно подогретой металлической трубе (30–40 °С) диаметром 10 см.



Рис. 18

3.6. Укладка гибкой черепицы на купольные и конические поверхности

Существует два рекомендованных способа укладки черепицы ТЕХНОНИКОЛЬ на криволинейные поверхности: сегментарный и бесшовный. В обоих случаях первоначально укладывается подкладочный ковер.

Сегментарный способ предусматривает деление поверхности купола или конуса на равные сегменты с помощью «отбивки». На каждый сегмент укладывается рядовая черепица. Стыки между сегментами перекрываются коньковой черепицей аналогично ребрам и коньку крыши. Размеры сегментов и ширина коньковой черепицы должны соответствовать масштабу покрываемой поверхности.

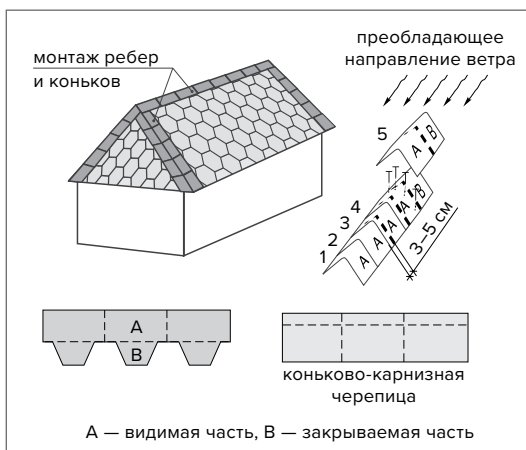
Бесшовный метод укладки (Рис. 19) требует особого внимания к разметке ската. На основание крыши наносятся меловые насечки, расстояние между которыми равно одной трети лепестка гибкой черепицы. Меловые линии соединяются в вершине крыши. Затем необходимо раскроить рядовую черепицу на отдельные лепестки и смонтировать первый ряд. Вышележащие ряды предвари-



Рис. 19

1 — Металлический наконечник (устанавливается после монтажа гибкой черепицы ROOFMAST); 2 — вертикальные линии обрезки (разметка ската); 3 — целый лепесток черепицы; 4 — 1/2 лепестка черепицы; 5 — подкладочный ковер.

тельно подрезанных лепестков черепицы укладываются со смещением на половину лепестка нижележащего ряда черепицы. Подрезка черепицы производится согласно нанесенным меловым линиям. Как только ширина лепестка рядовой черепицы в ряду становится меньше первоначальной в два раза, укладка следующего ряда начинается лепестками черепицы с исходными размерами. В такой последовательности монтаж ведется до вершины кровли. Вершина крыши оформляется с помощью металлического колпака, либо выкройки из ендовного ковра.

3.7. Выполнение примыканий

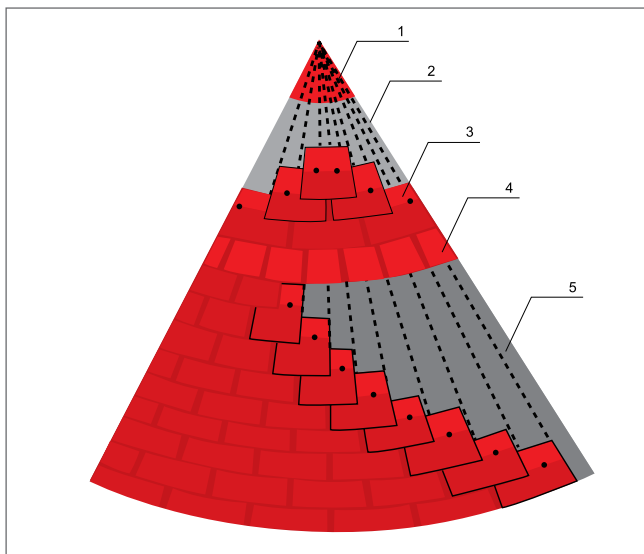
В местах стыков ската кровли со стенами (Рис. 20) набивается треугольная рейка (1), на которую заводится рядовая черепица (4). В качестве треугольной рейки может быть использован деревянный брус 50 × 50 мм, распущенный по диагонали, либо обычный деревянный плинтус (1). Если поверхность вертикальной стены кирпичная, то ее необ-



Рис. 20

ходимо предварительно оштукатурить и праймировать. Поверх рядовой черепицы монтируются полосы ендового ковра (5) шириной не менее 500 мм с проклейкой мастикой ФИКСЕР (мастика наносится на всю тыльную поверхность выкройки ендового ковра). На стену полоса заводится не менее чем на 300 мм, а в климатических зонах с повышенными снеговыми нагрузками эта величина может быть увеличена. Верхняя часть примыкания заводится в штрабу и закрывается металлическим фартуком (2), который закрепляется механически и герметизируется силиконовым, тиоколовым или полиуретановым герметиком (3).

Для герметизации дымовых и вентиляционных труб делают выкройку либо из ендового ковра (Рис. 21), либо из металла с антикоррозионным покрытием (Рис. 23). Полученные выкройки сгибаются или надрезаются в определенных местах. Способ монтажа показан на рис. 20. Первоначально монтируется лицевая выкройка с заводом на рядовую черепицу. Затем монтируется левая и правая,

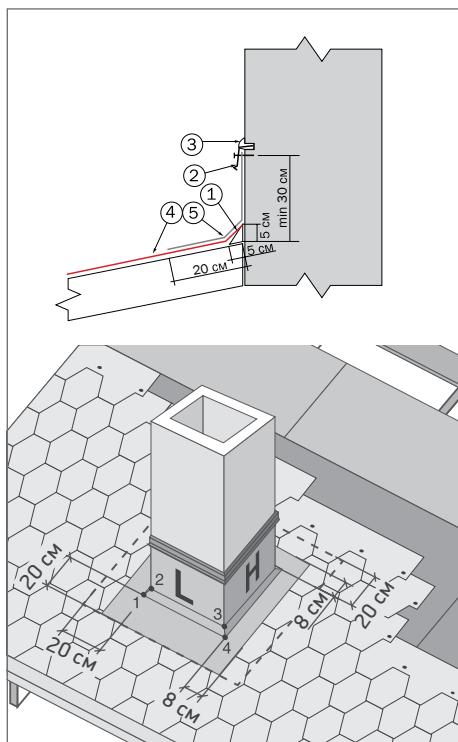

Рис. 21



Рис. 22

которые заводятся под черепицу. В последнюю очередь монтируется тыльная выкройка. При монтаже необходимо соблюдать принцип каскадности воды. Слева, справа и с тыльной стороны необходимо выполнить желоб шириной 8 см. Места сопряжения рядовой черепицы следует проклеить мастикой в местах отсутствия самоклеящегося слоя на величину 10 см и отрезать уголки для отбоя воды.

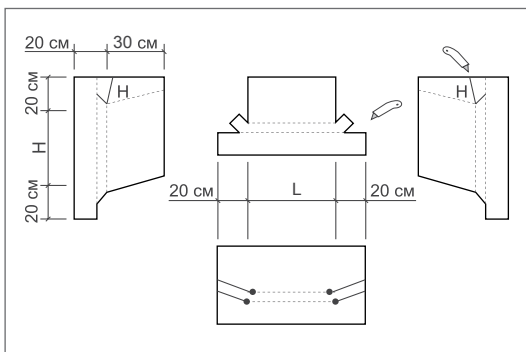
Для предотвращения скапливания снега за дымовыми и вентиляционными трубами, если их сечение превышает 500 × 500 мм и они расположены поперек ската, рекомендуется устраивать разжелобок (Рис. 23).

Если скат кровли заканчивается примыканием к стене, то примыкание необходимо выполнить с помощью ендового ковра, а конце ската установить пристенный поворотный отлив (Рис. 24).

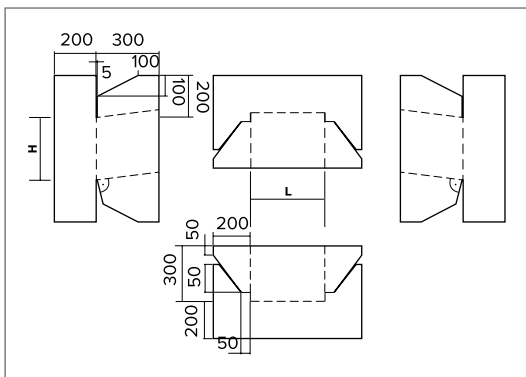

Рис. 23



Рис. 24

3.8. Обустройство кровельных проходок

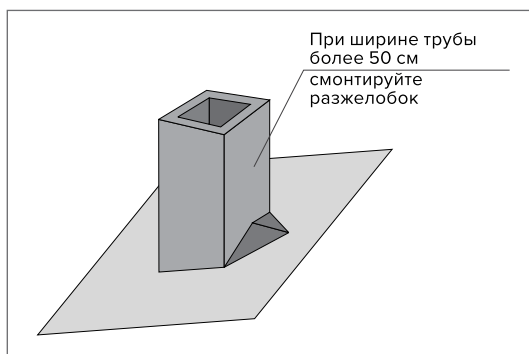
Герметизация нижних частей кровельных проходок, антенн, труб коммуникаций осуществляется с помощью специальных проходных элементов (Рис. 25).

Проходные элементы фиксируются гвоздевыми соединениями с проклейкой тыльной стороны юбки примыкания мастикой ФИКСЕР. Ряды гонтов укладываются на проходной элемент, обрезаются и приклеиваются к фланцу мастикой ФИКСЕР. Далее на проходной элемент монтируется необходимый кровельный выход.

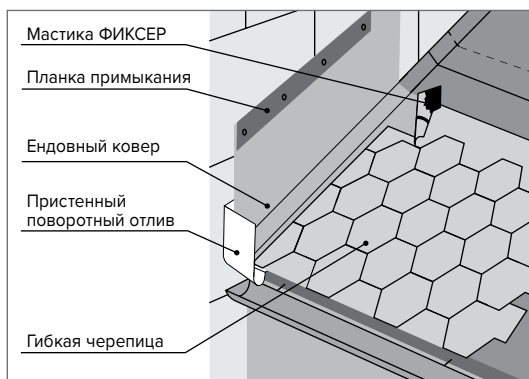

Рис. 25



Неизолированный вентиляционный выход D110

Изолированный вентиляционный выход D125/160

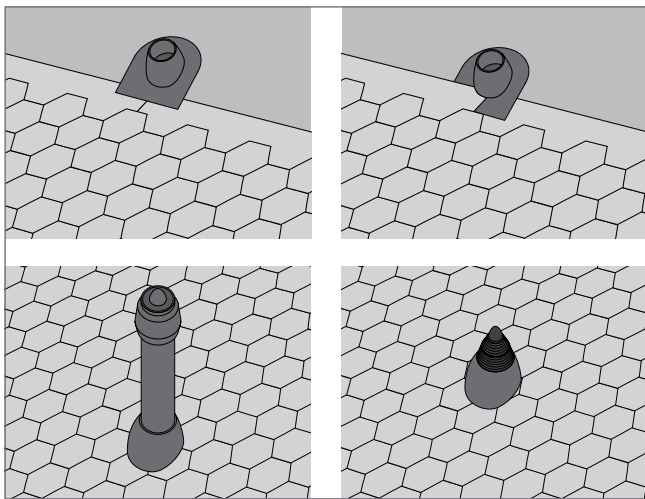
Рис. 26



Рис. 27



Рис. 28 а



Рис. 266



Рис. 29

Вентиляционные выходы выпускаются двух типов: неизолированные и изолированные (Рис. 26) для использования в регионах с продолжительными морозными периодами и использования для внутренней вентиляции помещения и для канализации.

На изолированном полиуретаном вентиляционном выходе не намерзает изнутри конденсат даже при длительных морозах. Выходы канализации не рекомендуется оснащать колпаком, так как намерзание конденсата внутри колпака приводит к ухудшению вентиляции.

Для эстетического выражения крыши допустимо использовать декоративный колпак без внутреннего рассекания (Рис. 27).

Попадание при этом осадков или листьев в трубу не вызывает неприятностей, так как все уходит в систему водоотведения здания и сооружения.



Рис. 30

В случае невозможности организовать выход подкровельной вентиляции через сплошной коньковый аэратор используют точечные: аэратор КТВ (Рис. 28а) и аэратор PILOT (Рис. 28б).

Для герметизации антенн и труб используют уплотнители для антенн и труб (Рис. 29)

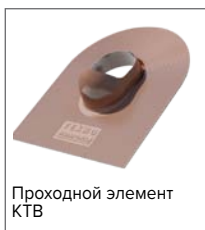

Рис. 31

Для универсальности монтажа каждую проходку укомплектовывают различными юбками для монтажа как в готовую кровлю так и в процессе монтажа под различные типы кровельных покрытий (Рис. 30).

Для сопряжения вентканалов с кровельными проходками предусмотрен адаптер (Рис. 31).

4.

**Рекомендации
по уходу за кровлей**

4.1. Уход за кровлей

Состояние кровли необходимо проверять в весенний и осенний периоды.

Удалять листья, ветки и другой мелкий мусор с крыши рекомендуется мягкой щеткой. Использование острых инструментов недопустимо.

Предметы с острыми углами необходимо удалять с кровли вручную.

Для обеспечения свободного стока воды с крыши необходимо по мере засорения производить чистку водосточных желобов и воронок.

В случае угрозы образования большого слоя снега его необходимо счищать, используя неострые деревянные лопаты. Удалять снег с крыши нужно слоями, оставляя на кровле защитный слой толщиной 10 см.

С целью профилактики необходимо выполнять проверку и, в случае необходимости, ремонт монтажных проемов, отверстий, трещин и частей из металлических листов.

4.2. Ремонт

Гибкая черепица ТЕХНОНИКОЛЬ является ремонтно-пригодным материалом. В случае повреждения кровельного покрытия вследствие различных факторов, а именно проектных ошибок, неквалифицированного монтажа здания или сооружения и т. п., допускается выполнять локальный ремонт крыши. При этом необходимо устранить причину повреждений кровельного материала, вызванных вышеперечисленными факторами.

Процедура ремонта:

- устранить причину образования повреждения кровельного материала;
- демонтировать поврежденный участок кровли с последующим монтажом нового кровельного материала;
- места соединения нового кровельного материала с основной кровлей выполнить при помощи строительного фена.

Рекомендуем придерживаться данной инструкции при монтаже гибкой черепицы ТЕХНОНИКОЛЬ.

В случае несоблюдения вышеизложенных правил монтажа, использования не рекомендованных комплектующих, нарушения строительных норм и правил при проектировании кровельных конструкций и проведении кровельных работ гарантия на продукцию не распространяется.

Обеспечение направления стока воды с кровли и ее отвода в грунт — основная функция водосточной системы. Установка такой системы позволит защитить фасад и цоколь здания от негативного воздействия воды и преждевременного разрушения.

Технические специалисты проведут необходимые консультации и окажут всестороннюю поддержку при монтаже. Отправить запрос на получение дополнительной информации можно на сайте www.shinglas.ru.



www.shinglas.ru

