

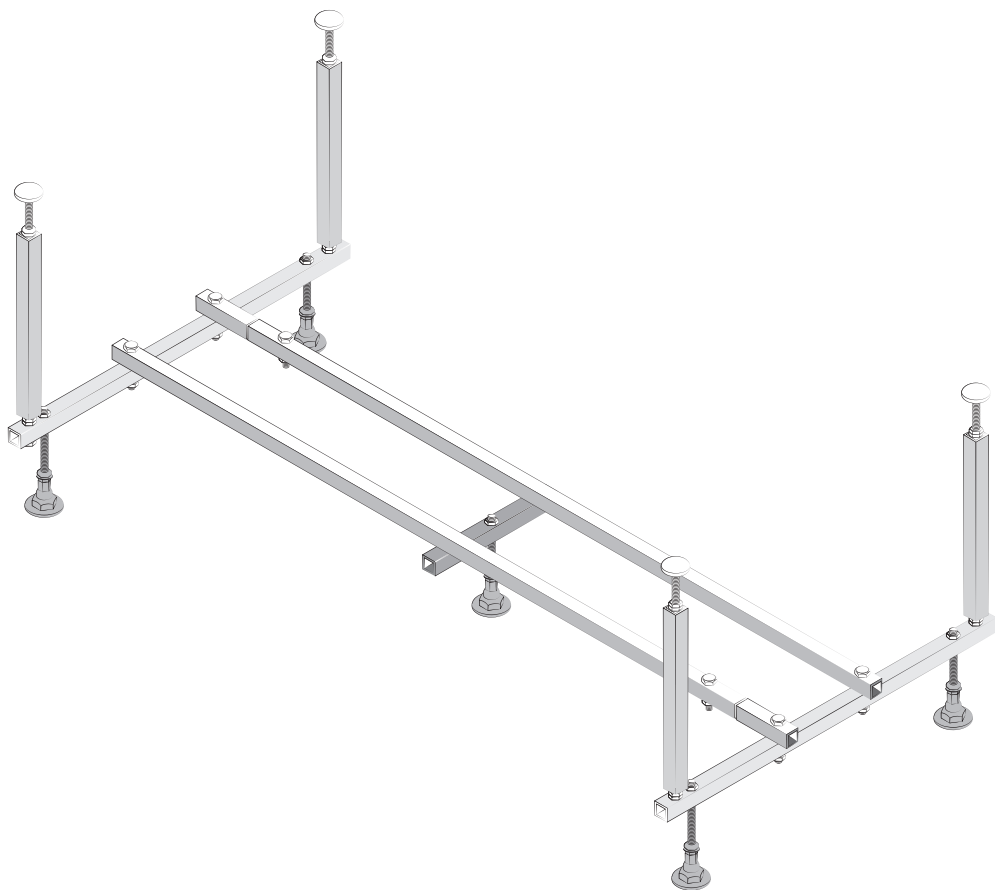

3
ГОДА
ГАРАНТИЯ

KZ - 3 жыл кепілдік

Каркас
для ванны
Ваннаға
арналған қаңқа



RU Руководство
по монтажу и эксплуатации

KZ Монтаждау және пайдалану
жөніндегі нұсқаулық

2021/11-V01



RU: Комплектация
KZ: Құрамдау

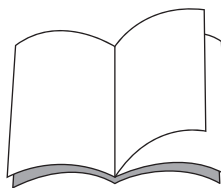
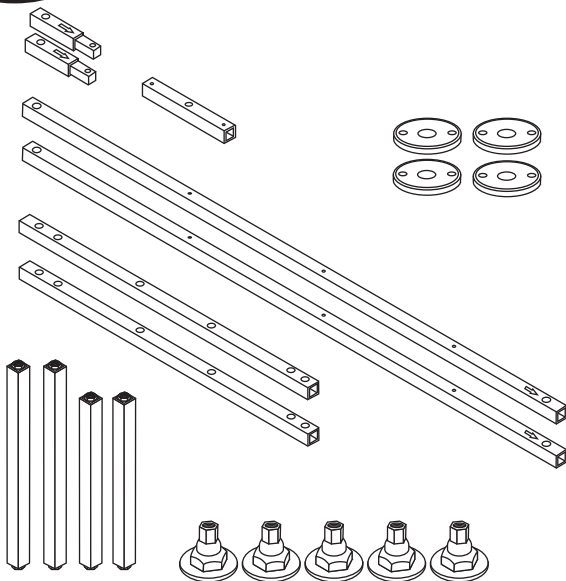

RU: Руководство по монтажу и эксплуатации
KZ: Құрастыру және пайдалану нұсқаулығы

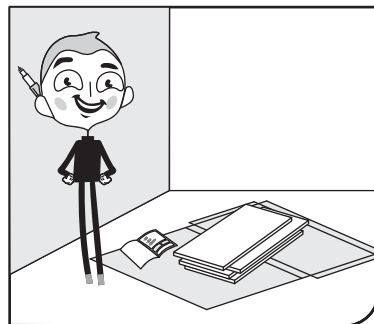

RU: Требуется для установки
(в комплект не входит)
KZ: Орнату үшін қажет
(жиынтыққа кірмейді)

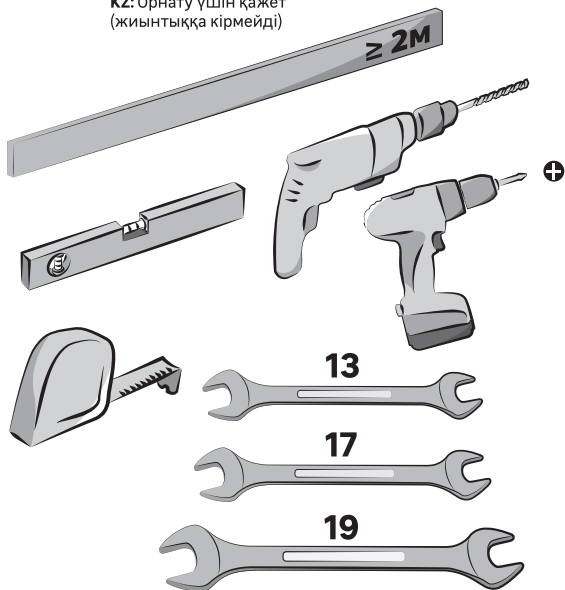

RU: Необходимо приобрести
(в комплект не входит)
KZ: Сатып алу қажет
(жиынтыққа кірмейді)

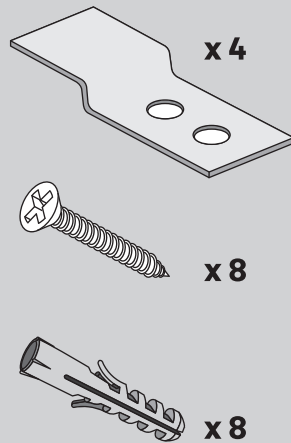

RU: Набор для крепления ванны к стене.
KZ: Ваннаны қабырғаға бекітуге арналған жинақ.



RU: Комплектация
KZ: Құрамдау

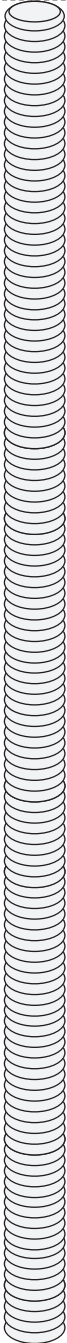
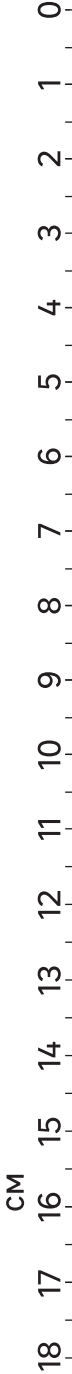

A x 4



B x 1

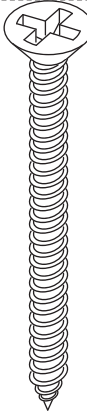

C x 2

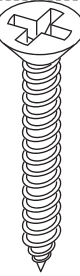

D x 4

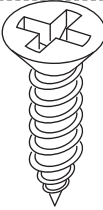

E x 8

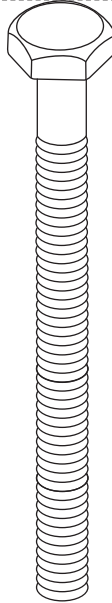

F x 8

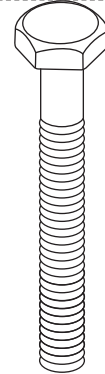

G x 4

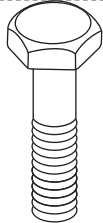

H x 2

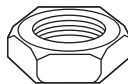

I x 15



J x 12



K x 6



L x 6

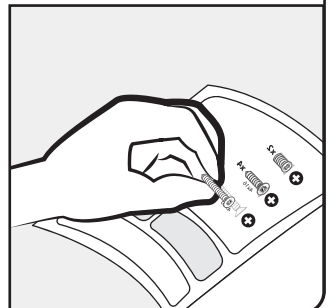

**i****RU:** Перечень совместимых ванн.**KZ:** Үйлесімді ванналардың тізбесі.

Название Атауы	Длина, мм Ұзындығы, мм	Ширина, мм Ені, мм	Глубина, мм Тереңдігі, мм
Sensea 2 «Дадо»	1500	70	430 ± 3
Sensea 2 «Дадо»	1700	70	430 ± 3
Sensea 3 «Ноа»	1500	75	430 ± 3
Sensea 3 «Ноа»	1700	75	430 ± 3

**RU:** Каркас может быть использован для других ванн с аналогичными размерами.**KZ:** Қаңқаны ұқсас өлшемдері бар басқа ванналар үшін қолдануға болады.

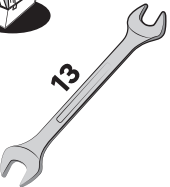
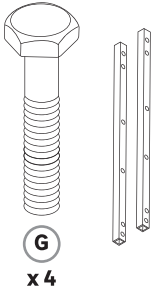
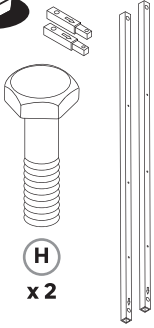

5

1

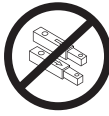

RU: Для ванны длиной 150 см удлинитель не требуется.
KZ: Ванна ұзындығы 150 см ұзартқыш талап етілмейді.

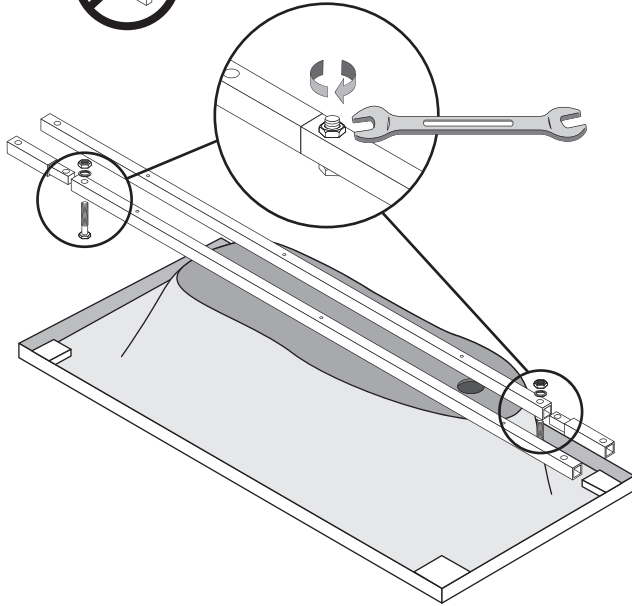

2

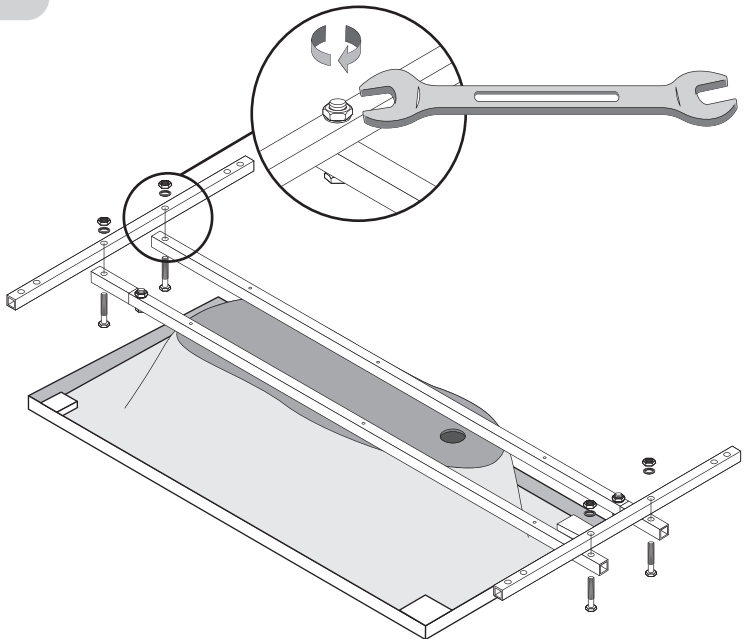

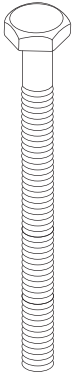
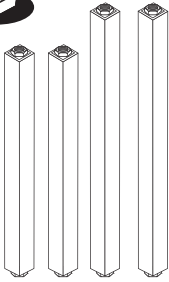

F
x 8



J
x 12



x 4

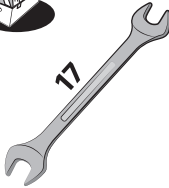

17

3



RU: Длинные стойки устанавливаются со стороны слива.
KZ: Ұзын тіреулер ағызар жағынан орнатылады.

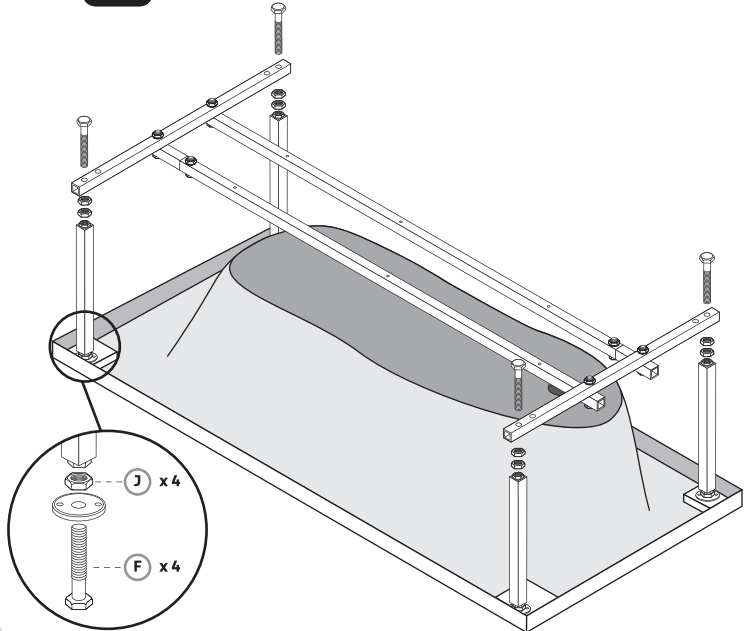

4

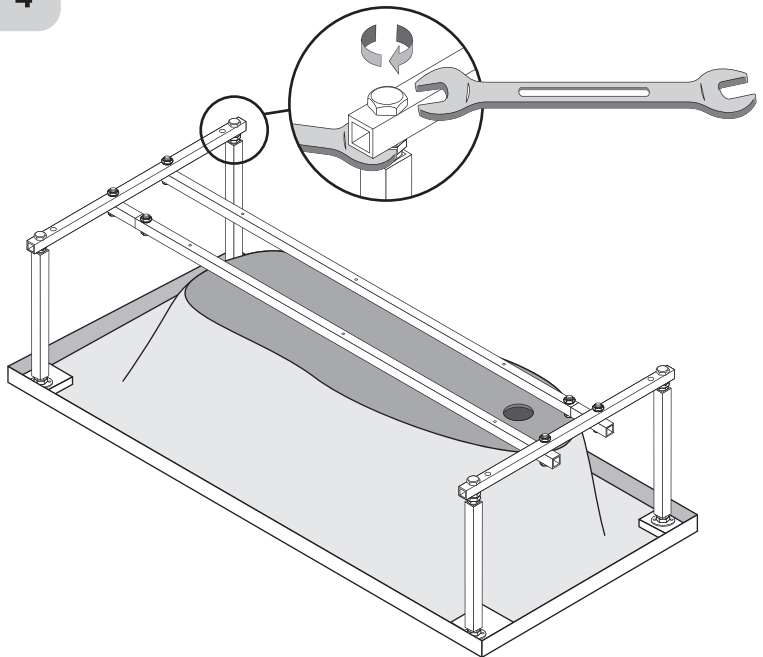

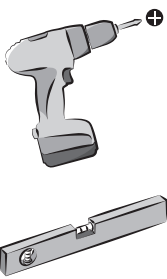
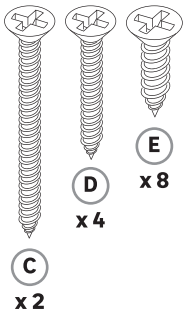

5



RU: Выровнять каркас симметрично бортам ванны.
KZ: Қаққаны ваннаның бүйірлеріне симметриялы теңдестіріңіз.

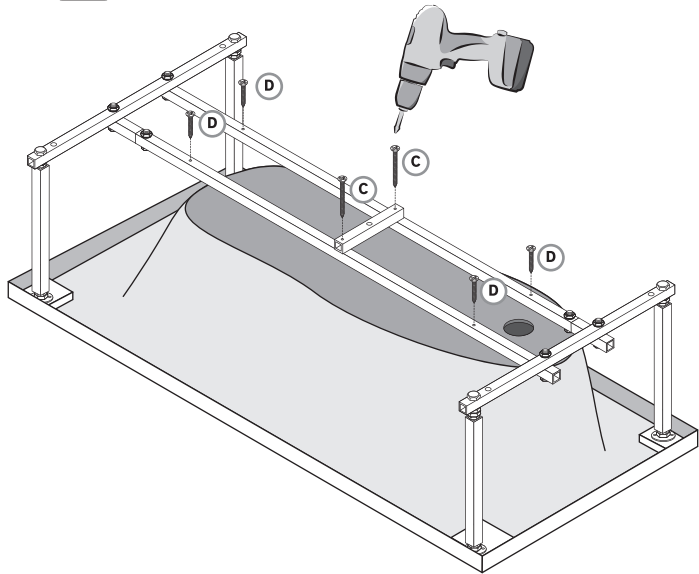

6



RU: Выровнять ножки по уровню или с помощью отвеса.
KZ: Аяқтарын деңгейіне қарай немесе деңгей өлшеуіштің не тіктеуіштің көмегімен теңдестіріңіз.

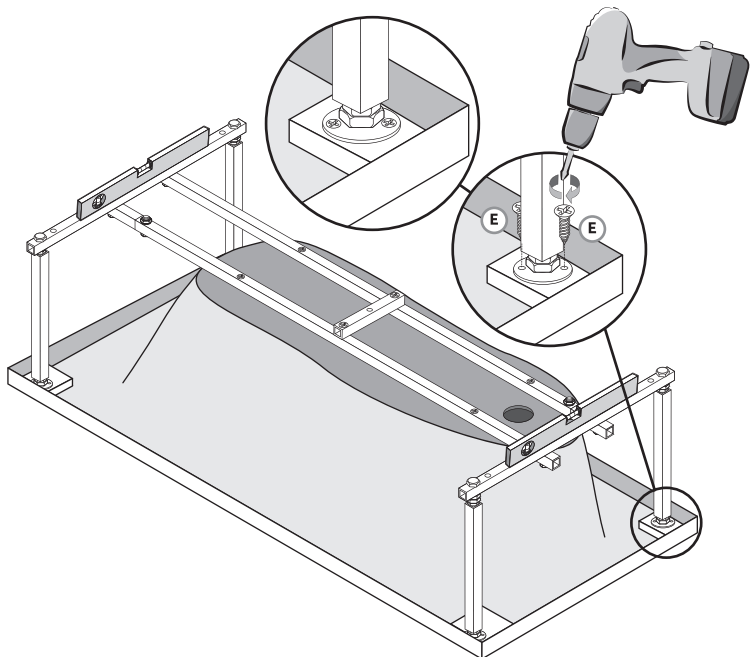

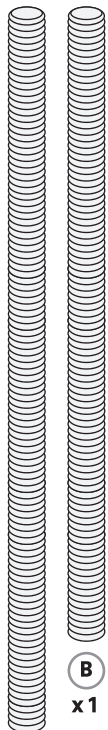

B

x1



A

x4



I

x15

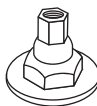

x5

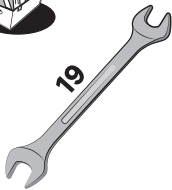

19

7

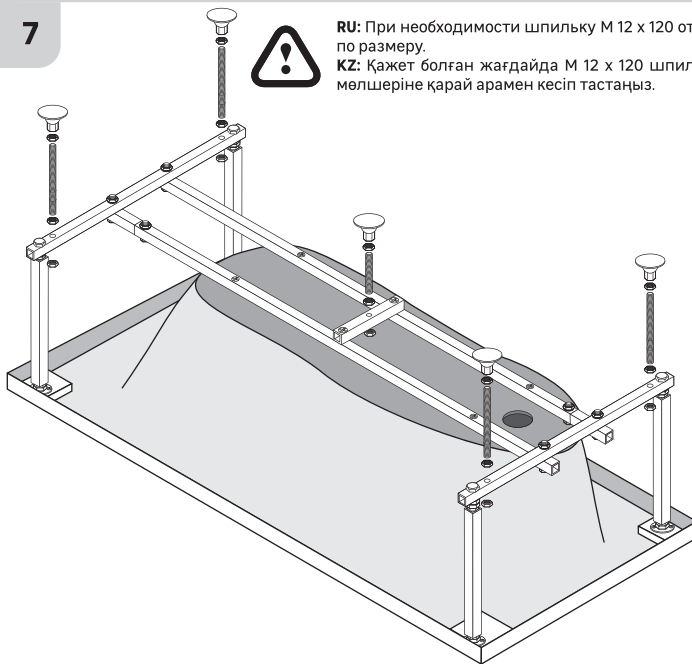

RU: При необходимости шпильку М 12 x 120 отпилить по размеру.

KZ: Қажет болған жағдайда М 12 x 120 шпилькасын мөлшеріне қарай арамен кесіп тастаңыз.

8

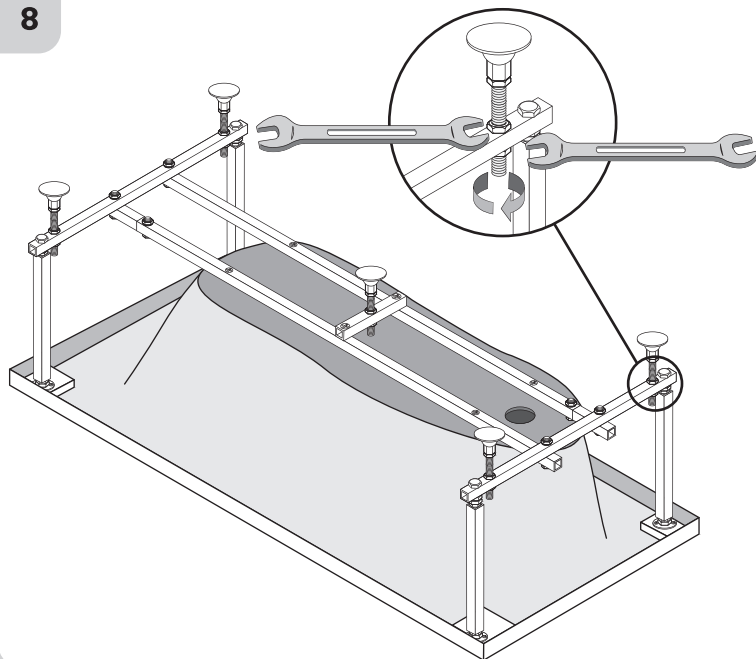

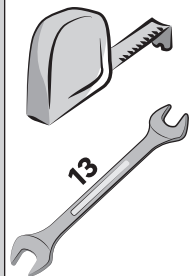

9



RU: Измерить сифон, выровнять центральную ножку в размер сифона, плюс 3–5 см.

KZ: Сифонды өлшемдеңіз, орталық аяқты сифонның мөлшеріне қарай плюс 3–5 см теңдестіріңіз.

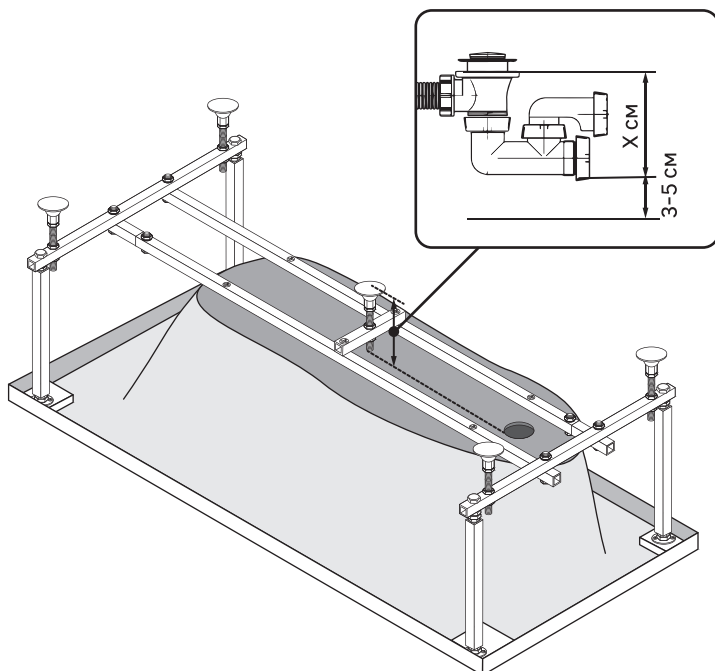



10



RU: Выровнять ножки относительно центральной по уровню с помощью правила или длинного ровного бруса.

KZ: Түзеуіш немесе ұзын тегіс білеуді қолдана отырып, аяқтарды орталық аяғының деңгейіне қарай теңдестіріңіз.

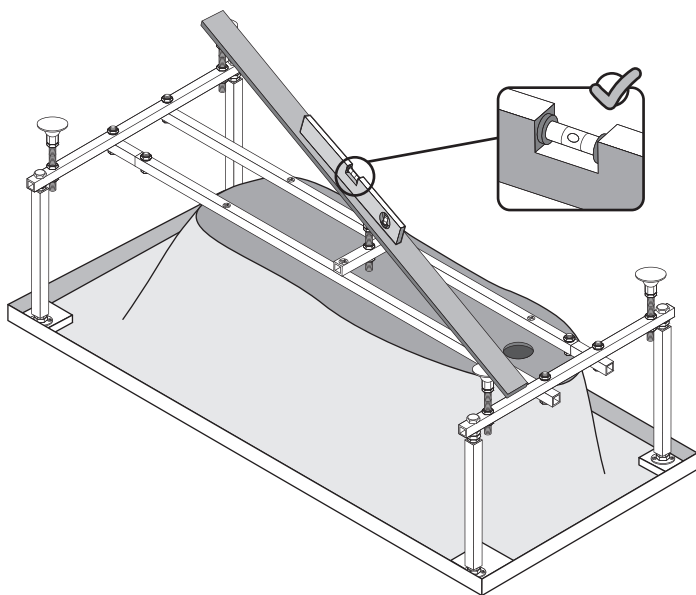
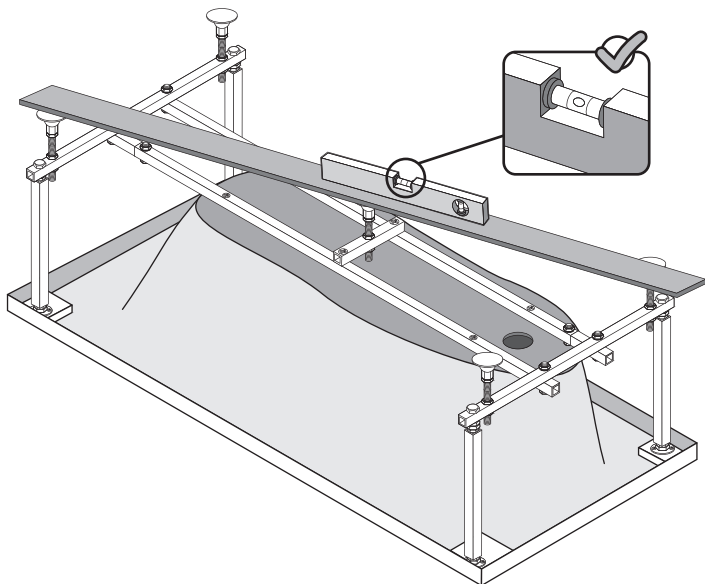
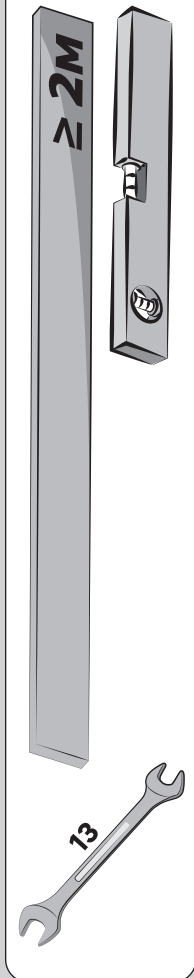



11

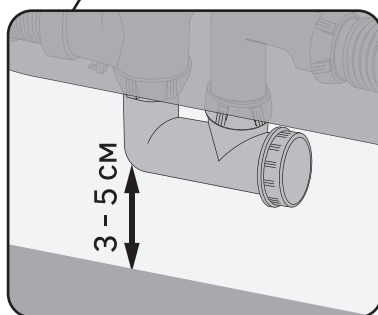
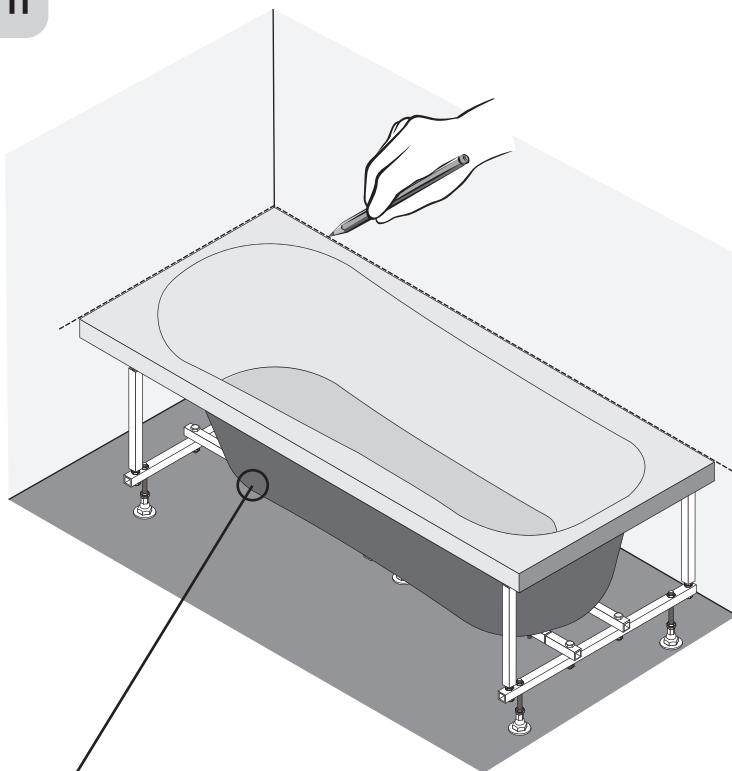

RU: Установить ванну на ножки, чтобы нижняя часть сифона не касалась пола.

KZ: Сифонның астыңғы бөлігі еденге жанаспайтындай етіп, ваннаны аяқтарына орнатыңыз.

12

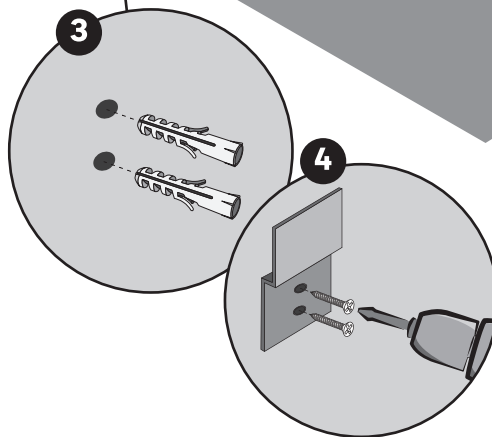
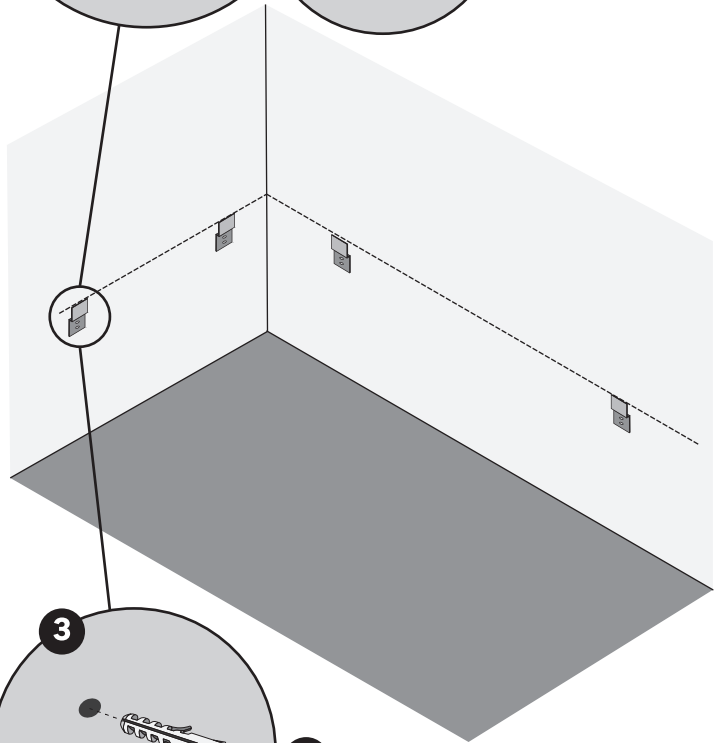
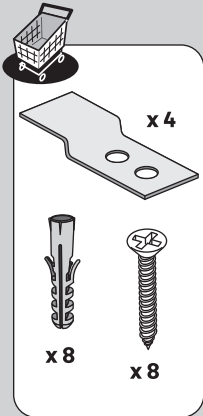
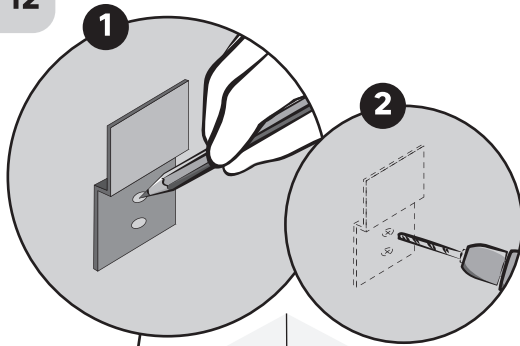
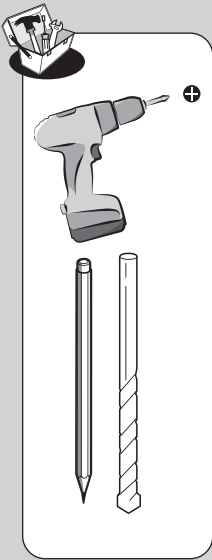

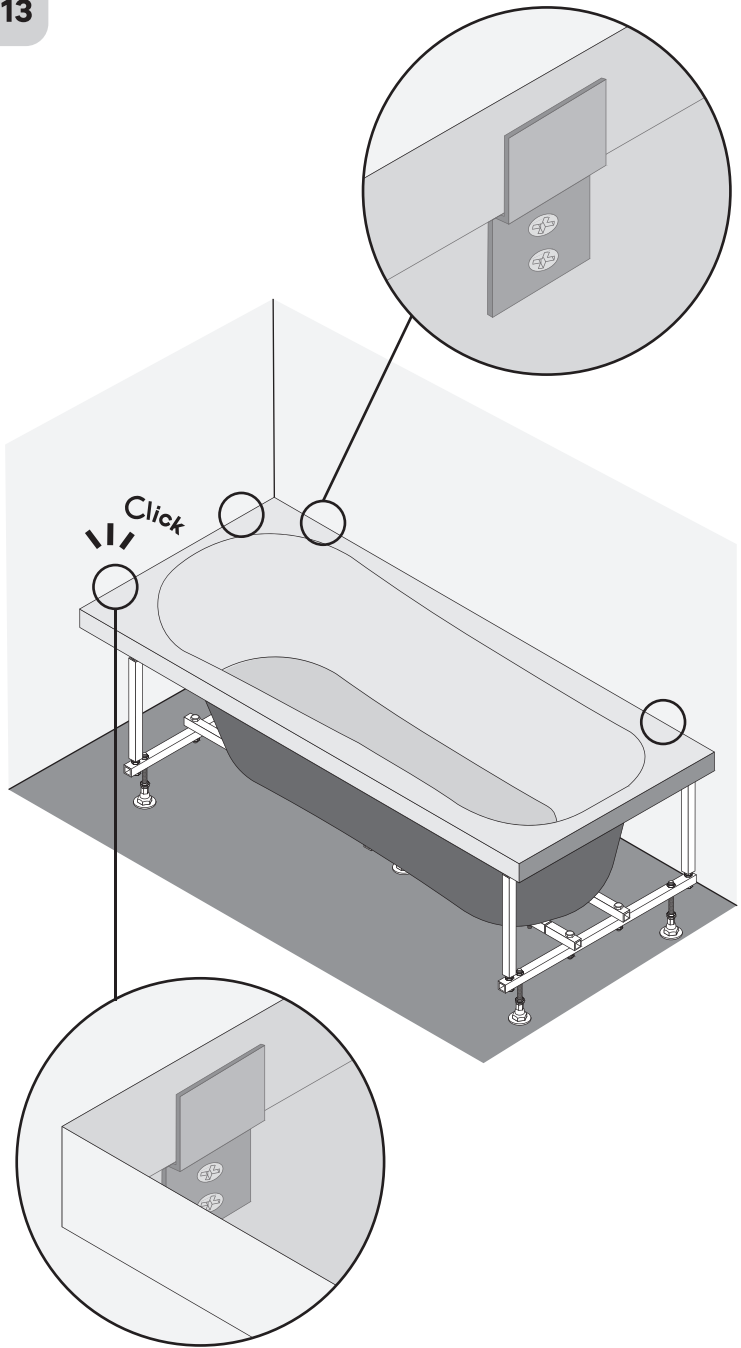



RU: Средство для акриловых изделий или мыльный раствор.

KZ: Акрилді бұйымдарға арналған құрал немесе сабынды ерітіндісі.



RU: Щелочное, кислотное, спиртовое средство, растворители, ацетон.

KZ: Сілтілі, қышқылдық, спирттік құрал, еріткіштер, ацетон.



RU: Абразивное средство.

KZ: Абразивті құрал.



RU

Гарантийный срок – 3 года
Срок службы – 10 лет

УСЛОВИЯ ГАРАНТИИ

Гарантийный срок эксплуатации – **3 года** со дня продажи изделия.

Производитель гарантирует устранение дефектов изделия в течении гарантийного срока. Внешний вид изделия покупатель должен проверить в момент покупки. Гарантия действительна, если гарантийный талон заполнен полностью, заверен печатью и подписью продавца.

Гарантийное обслуживание не осуществляется в случаях:

- утраты гарантийного талона;
- не соблюдения правил установки и эксплуатации;
- установки и ремонта не уполномоченными на это лицами;
- дефектов, возникших вследствие загрязнения;
- применения агрессивных или абразивных чистящих средств, небрежной эксплуатации и механических повреждений.

ПРИМЕЧАНИЕ

Гарантия распространяется только на замену части, признанной дефектной. Если замена на оригинальную деталь невозможна, то предоставляется деталь, аналогичная по назначению.

Ни при каких обстоятельствах не принимаются претензии по затраченной работе, расходам на поездки, косвенному ущербу или по каким-либо компенсациям или штрафом (за невозможность использования, моральный ущерб и т.д.)

Комплектация может быть изменена производителем без предварительного уведомления.

Упаковка должна быть утилизирована в контейнер или бак для вторичного сырья в соответствии с рекомендациями по раздельному сбору мусора в вашем регионе.

RU ГАРАНТИЙНЫЙ ТАЛОН

Гарантийный талон дает право на бесплатное устранение дефектов изделия в течение гарантийного срока.

Наименование изделия _____

Дата продажи _____

М.П.

С условиями установки и эксплуатации ознакомлен.

Претензий по товарному виду не имею.

подпись продавца

Подпись покупателя _____

Дата обращения _____

Причина обращения _____

Выполнение работ _____

Мастер _____

KZ

Кепілдік мерзімі: – 3 жыл
Қызмет мерзімі: – 10 жыл

КЕПІЛДІК ШАРТТАРЫ

Кепілді пайдалану мерзімі — бұйымды сатқан күннен бастап 3 жыл.

Өндіруші кепілдік мерзімі ішінде бұйымның ақауларын жоюға кепілдік береді. Сатып алушы сатып алған кезінде бұйымның сыртқы түрін тексеруі керек. Егер кепілдік талоны толық толтырылған болса, сатушының мөрімен және жеке қолымен расталған болса, кепілдік жарамды.

Кепілдікті қызмет көрсету мынадай жағдайларда жүзеге асырылмайды:

- кепілдік талоны жоғалтылғанда;
- орнату және пайдалану ережелері сақталмағанда;
- уәкілеттігі жоқ тұлғалар орнатқанда және жөндегенде;
- ластанудың салдарынан туындаған ақаулар болғанда;
- агрессивті немесе қажақ тазалау құралдарын қолданғанда, ұқыпсыз пайдаланғанда және механикалық зақымданулар орын алғанда.

ЕСКЕРТУ

Кепілдік тек ақаулы деп танылған бөлікті ауыстыруға қолданылады. Егер түпнұсқалы бөлшекті ауыстыру мүмкін болмаса, онда мақсатына қарай дәл келетін бөлшек ұсынылады.

Орындалған жұмыс, сапар шығындары, жанама залал немесе қандай да бір өтемақы немесе айыппұл (пайдалану мүмкін еместігі, моральдық залал және т. б. үшін) бойынша шағымдар ешқандай жағдайда қабылданбайды.

Жиынтықтаманы өндіруші алдын ала ескертпестен өзгерте алады.

Қаптама сіздің аймағыңыздың қоқысты бөлек жинау жөніндегі ұсынымдарына сәйкес контейнерге немесе екінші реттік шикізатқа арналған баққа кәдеге жаратылуы тиіс.

KZ КЕПІЛДІК ТАЛОНЫ

Кепілдік талоны бұйым ақауларын кепілдікті мерзім ішінде тегін жою құқығын береді.

Бұйым атауы _____

Сатылған күні _____

Орнату және пайдалану шарттарымен таныстым.
Тауар түрі бойынша наразылығым жоқ.

М.О.

Сатушы-фирманың мекенжайы

Сатып алушының қолы _____

Өтініш берген күні _____

Жүгіну себебі _____

Жұмыстарды орындау _____

Бұйымды орнатқан _____

RU: Гарантийный срок: 3 года.
Срок службы: 10 лет.
KZ: Кепілдік мерзімі: 3 жыл.
Қызмет мерзімі: 10 жыл.



RU Сделано в России

Изготовлено по заказу / Продавец: ООО «Леруа Мерлен Восток». 141031, Россия, Московская обл., г. Мытищи, Осташковское шоссе, д. 1. Тел.: 8 (495) 961-01-60.

Изготовитель / организация, уполномоченная на принятие претензии по качеству товара на территории России: ООО «БАСС». 249010, Россия, Калужская обл., г. Боровск, ул. Берникова, дом 83.

KZ Ресейде жасалған

«Леруа Мерлен Восток» ЖШҚ тапсырысы бойынша жасалған: 141031, Ресей, Мәскеу обл., Мытищи қ-сы, Осташковское тас жолы, 1 үй.

Өндіруші: «БАСС» ЖШҚ. 249010, Ресей, Калужа обл., Боровск қ., Берников к-сі, 83-үй.

Импорттаушы / Сатушы / Қазақстан Республикасында өнім сапасы бойынша наразылықтарды қабылдайтын ұйым: «Леруа Мерлен Қазақстан» ЖШС. 050000, Қазақстан Республикасы, Алматы қ., Қонаев көшесі, 77 үй, «PARK VIEW» БО, 6-қабат, 07-кеңсе.

Импортер / Продавец / Организация, принимающая претензии по качеству продукции в Республике Казахстан: ТОО «Леруа Мерлен Казахстан». 050000, Республика Казахстан, г. Алматы, ул. Кунаева, д. 77, БЦ «Park View», 6 этаж, офис № 07.